



Werkstattausrüstung



AQUANO TOUCHLESS

NEU
BEI UNS IM
SORTIMENT

01
Handreingerlotion
Aquano Soft

- ▶ Art.-Nr. 2897-500-23
- ▶ Inhalt: 1 Liter
- ▶ VPE: 6

- ▶ **Produktbeschreibung**
- keine Reibemittel enthalten
 - für Staub und leichte Verschmutzungen
 - Viskosität von Seife
 - ph-Wert: 7
 - dermatologisch getestet
 - besonders hautfreundlich
 - hochwertige Inhaltsstoffe
 - verstärkte Rückfettung der Haut
 - besonders für empfindliche Haut geeignet
 - für häufiges Waschen geeignet



01

02
Schaumseife
Aquano Foam

- ▶ Art.-Nr. 2897-500-25
- ▶ Inhalt: 1 Liter
- ▶ VPE: 6

- ▶ **Produktbeschreibung**
- hautschonend durch Zuckertenside und Glycerin
 - geeignet für Hand- und Körperreinigung
 - wässrige Lösung
 - fein-blasier, cremiger Schaum
 - parfümiert
 - pH-hautneutral
 - silikonfrei

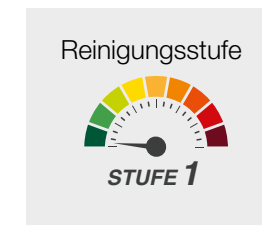

02

03
Handreiniger
Aquano Sense

- ▶ Art.-Nr. 2897-500-240
- ▶ Inhalt: 1 Liter
- ▶ VPE: 6

- ▶ **Produktbeschreibung**
- allergikerfreundlich
 - für besonders sensible Haut geeignet
 - für Staub, Dreck, Öle, Fette, Bremsstaub, sonstige leichte bis mittlere Verschmutzungen
 - dermatologisch getestet
 - pH-Wert: 4,7-5,5
 - reinigt porentief
 - mit nachhaltigem Hautschutz
 - ausreichende Rückfettung
 - silikon- & lösungsmittelfrei
 - Reibemittel: Walnusschalenmehl

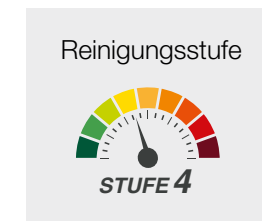

03

01

Handreiniger mit Walnussschalenmehl

Aquano Peel

- ▶ Art.-Nr. 2897-500-21
- ▶ Inhalt: 1 Liter
- ▶ VPE: 6

▶ **Produktbeschreibung**

- Reibemittel: Walnussschalenmehl
- für Staub, Dreck, Öle, Fette, Bremsstaub,
- sonstige leichte bis mittlere Verschmutzungen
- Viskosität mittel pastös
- ph-Wert: 4,8 - 5,5
- auch für sensible Haut geeignet
- frei von Microplastik
- gute Rückfettung
- dermatologisch getestet und für Allergiker geeignet
- verstopft keine Abflüsse
- silikonfrei
- Geruch: Orange/ Zitronengras
- dermatologisch getestet - ECO Label



01

02

Hautpflege

Aquano Lotion

- ▶ Art.-Nr. 2897-500-22
- ▶ Inhalt: 1 Liter
- ▶ VPE: 6

▶ **Produktbeschreibung**

- fördert die Regeneration angegriffener Hautpartien
- für den ganzen Körper geeignet
- mit natürlichen Ölen und Vitamin E
- nicht rückfettend
- pH-neutral
- schwach parfümiert
- silikonfrei
- dermatologisch getestet
- für Allergiker geeignet



02

03

Spezialhandreiniger mit Walnussschalengranulat

Aquano Peel Spezial

- ▶ Art.-Nr. 2897-500-11
- ▶ Inhalt: 2 Liter
- ▶ VPE: 1

▶ **Produktbeschreibung**

- Reinigungsstufe 8 von 8
- Reibemittel: Walnussschalenmehl
- Lösemittel
- für Staub, Dreck, Öle, Fette, Bremsstaub, Lacke, sonstige leichte, mittlere bis schwere Verschmutzungen
- Viskosität mittel pastös
- ph-Wert: 7
- dermatologisch getestet
- für Allergiker geeignet
- für verschiedene Spendersysteme geeignet
- enthält umweltfreundliche und hautschonende Esteröle zur Reinigungsunterstützung
- die natürlichen Reibemittel verstopfen keine Abflüsse

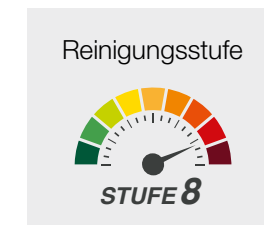

03

04

Hautpflegelotion

Aquano Lotion

- ▶ Art.-Nr. 2897-500-3
- ▶ Inhalt: 2 Liter
- ▶ VPE: 1

▶ **Produktbeschreibung**

- fördert die Regeneration angegriffener Hautpartien
- für den ganzen Körper geeignet
- mit natürlichen Ölen und Vitamin E
- nicht rückfettend
- pH-neutral
- schwach parfümiert
- silikonfrei
- dermatologisch getestet
- für Allergiker geeignet



04

01

Hautschutz

Aquano Protect

- ▶ Art.-Nr. 2897-500-2
- ▶ Inhalt: 2 Liter
- ▶ VPE: 1

▶ **Produktbeschreibung**

- schützt die Haut beim Umgang mit wässrigen und nicht wässrigen Arbeitsstoffen wie z.B. Kühlschmierstoffen, verdünnten Säuren, Laugen, Ölen, Fetten, Teer, Lacken, Klebstoffen, etc.
- schnelleinziehend
- nicht fettend
- pH-neutral
- silikonfrei
- dermatologisch getestet
- für Allergiker geeignet



01

02

Handreiniger

Aquano Clean

- ▶ Art.-Nr. 2897-500-1
- ▶ Inhalt: 2 Liter
- ▶ VPE: 1

- ▶ Art.-Nr. 2897-500-125
- ▶ Inhalt: 250 ml
- ▶ VPE: 1

▶ **Produktbeschreibung**

- Reinigungsstufe 4 von 8
- Reibemittel: Polyurethane (PU)
- für Staub, Dreck, Öle, Fette, Bremsstaub, sonstige leichte bis mittlere Verschmutzungen
- porentiefe Reinigung und nachhaltiger Hautschutz
- Viskosität mittel pastös
- pH-Wert: 6-6,5
- dermatologisch getestet
- ausreichende Rückfettung
- silikonfrei
- allergikerfreundlich

Reinigungsstufe



02

03

Handwaschpaste mit Maiskolbenmehl

Aquano Corn

- ▶ Art.-Nr. 2897-500-12
- ▶ Inhalt: 2 Liter
- ▶ VPE: 1

▶ **Produktbeschreibung**

- Reinigungsstufe 5 von 8
- Reibemittel: Maiskolbenmehl
- für Staub, Dreck, Öle, Fette, Bremsstaub, sonstige leichte bis mittlere Verschmutzungen
- Viskosität mittel pastös
- pH-Wert: 7
- dermatologisch getestet
- für mittlere bis starke Verschmutzung
- dermatologisch getestet und für Allergiker geeignet
- gute Rückfettung
- verstopft keine Abflüsse
- für verschiedene Spendersysteme geeignet
- natürliches Reibemittel Maismehl, das ökologisch rückstandslos abbaubar ist
- gutes Preis-Leistungs-Verhältnis
- silikonfrei

Reinigungsstufe



03

04

Handreiniger mit Walnussschalenmehl

Aquano Peel

- ▶ Art.-Nr. 2897-500-10
- ▶ Inhalt: 2 Liter
- ▶ VPE: 1

▶ **Produktbeschreibung**

- Reinigungsstufe 6 von 8
- Reibemittel: Walnussschalenmehl
- für Staub, Dreck, Öle, Fette, Bremsstaub, sonstige leichte bis mittlere Verschmutzungen
- Viskosität mittel pastös
- pH-Wert: 4,8 - 5,5
- dermatologisch getestet - ECO Label
- auch für sensible Haut geeignet
- frei von Microplastik
- umweltschonend
- gute Rückfettung
- dermatologisch getestet und für Allergiker geeignet
- verstopft keine Abflüsse
- silikonfrei
- Farbe: hellbraun
- Geruch: Orange/ Zitronengras

Reinigungsstufe



04

01

Kunststoffspender-System für Aquano
für 1 Liter Gebinde

► Art.-Nr. 2897-500-27

► Produktbeschreibung

- B 108 x H 312 x T 100 mm
- für 1 L Flaschen
- manueller Betrieb



01

02

Kunststoffspender-System für Aquano Touchless
für 1 Liter Gebinde

► Art.-Nr. 2897-500-26

► Produktbeschreibung

- B 108 x H 312 x T 100 mm
- für 1 Liter Flaschen
- elektronische Bedienung
- 4x Mono VARTA High-Energy Batterien inklusive



02



01

Aquano Hautschutz-Set

7-teilig

▶ Art.-Nr. 2897-500-001

▶ **Produktbeschreibung**

- Set für den optimalen Hautschutz
- Produkte dermatologisch getestet
- Produkte für Allergiker geeignet

-

- Inhalt:

- 1x Hautschutz Aquano Protect 2 Liter (Art.-Nr. 2897-500-2)
- 1x Handreiniger Aquano Clean 2 Liter (Art.-Nr. 2897-500-1)
- 1x Hautpflegelotion Aquano Lotion 2 Liter (Art.-Nr. 2897-500-3)
- 1x Hautschutzplan (Art.-Nr. 2897-500-7)
- 3x Systemspender (Art.-Nr. 2897-500-6)



01



02

Spender für Systemflaschen

für 2 Liter Softflaschen

▶ Art.-Nr. 2897-500-6

▶ **Produktbeschreibung**

- mit vormontierter Einwegpumpe zur Dosierung der Hautschutzprodukte
- aus Kunststoff

- Lieferumfang:

- 1 x Systemspender
- 4 x Dübel 6mm, Edelstahlschrauben und Unterlegscheiben
- 1 x Schlüssel
- 1 x Drehkopf
- 1 x Dosierstück
- 1 x Montage- und Bedienungsanleitung



02

03

Nagelbürste

Borstenart: hart

▶ Art.-Nr. 2897-500-9

▶ **Produktbeschreibung**

- Borstenlänge: 17 mm
- Farbe: schwarz
- Maße (H x L x B): 38 mm x 48 mm x 118 mm
- Max. Reinigungstemperatur: +121° C
- Produkt entspricht EU Regulativ Nr. 10/2011 betreff Lebensmittelkontakt: JA



03

01

Care Protect

Der unsichtbare Handschuh

- ▶ Art.-Nr. 2897-240-1
- ▶ Inhalt: 1 Liter Lotion
- ▶ VPE: 1

▶ **Produktbeschreibung**

- legt sich wie ein unsichtbarer Schutzhandschuh auf die Haut
- schützt die Haut beim Umgang mit unterschiedlichen Arbeitsstoffen wie z.B. Kühlschmierstoffen, verdünnten Säuren, Laugen, Ölen, Fetten, Teer, Bitumen, u.v.m.
- silikonfrei
- ph-hautneutral
- dermatologisch getestet
- nicht fettend



01

02

Care Soft

Hautreinigungs-lotion

- ▶ Art.-Nr. 2897-240-3
- ▶ Inhalt: 1 Liter
- ▶ VPE: 1

▶ **Produktbeschreibung**

- Reinigungsstufe 1 von 8
- keine Reibemittel enthalten
- für Staub und leichte Verschmutzungen
- Viskosität von Seife
- ph-Wert: 7
- dermatologisch getestet
- besonders hautfreundlich
- hochwertige Inhaltsstoffe
- verstärkte Rückfettung der Haut
- besonders für empfindliche Haut geeignet
- für häufiges Waschen geeignet



02

03

Handwaschpaste

entfernt Verschmutzungen wie Öle, Fette, etc.

- ▶ Art.-Nr. 2897-240-8
- ▶ Inhalt: 10 kg Jumbo-Eimer
- ▶ VPE: 1

▶ **Produktbeschreibung**

- Reinigungsstufe 2 von 8
- Reibemittel: Holzmehl
- entfernt Öle, Fette und sonstige leichte bis mittlere Verschmutzungen
- Viskosität pastös
- ph-Wert: 5,6-5,8
- dermatologisch getestet
- silikonfrei
- alkalifrei

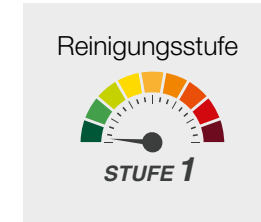

03

04

Care Truck

Handreinigungs-Creme

- ▶ Art.-Nr. 2897-240-9
- ▶ Inhalt: 3 Liter
- ▶ VPE: 1

▶ **Produktbeschreibung**

- Reinigt verschmutzte Haut kraftvoll, porentief und hautschonend
- entfernt effektiv hartnäckige Verschmutzungen wie z.B. Öle, Fette, Schmierstoffe, Harze, Bitumen, Ruß, Kunstharz, Nitro und Tiefdruckfarben etc.
- mit Sheabutter für sehr gute Rückfettung
- reinigt extrem verschmutzte Haut porentief und hautschonend
- silikonfrei und dermatologisch mit „sehr gut“
- ohne Mineralöle
- frischer Duft nach Orange
- Reibemittel: Maiskolben- und Walnusschalenmehl



01

Care Clean
Handreiniger

- ▶ Art.-Nr. 2897-240-011
- ▶ Inhalt: 1 Liter
- ▶ VPE: 10

- ▶ Art.-Nr. 2897-240-0
- ▶ Inhalt: 3 Liter Eimer
- ▶ VPE: 1

▶ **Produktbeschreibung**

- entfernt effektiv starke Verschmutzungen wie z.B. Öle, Fette, Stäube etc.
- reinigt porentief
- mit nachhaltigem Schutzeffekt
- ausgewogene Rückfettung
- silikon- und lösemittelfrei
- dermatologisch getestet
- pH-Wert 5,6-5,8
- Reibemittel: fein vermahlene Maiskolbenmehl
- es handelt sich um ein Abfallprodukt, so dass keine Konkurrenz zu Nahrungsmitteln entsteht
- Maiskolbenmehl verstopft keine Abflüsse



02

Care Spender
für 1-Liter-Flasche

- ▶ Art.-Nr. 2897-240-6

▶ **Produktbeschreibung**

- Spender für Care 1 Liter Flaschen
- passend für die Artikel 2897-240-3, 2897-240-1 und 2897-240-2

Passend für:



02

03

Care Spender
für Care-Soft 1 Liter

- ▶ Art.-Nr. 2897-240-4

▶ **Produktbeschreibung**

- eine Spendereinheit für die Care Soft 1 Liter Flasche (2897-240-3)

Passend für:



03

01

Care Spender
für Care Clean 3-Liter-Eimer

► Art.-Nr. 2897-240-7

► Produktbeschreibung

- Spender für Care Clean 3 Liter Eimer
- passend für den Artikel-Nr. 2897-240



Passend für:



01

02

Care Wandhalterung & Spender
für 3 Liter Eimer

► Art.-Nr. 2897-240-10

► Produktbeschreibung

- Wandhalterung mit integriertem Spender für den Care Clean 3 Liter Eimer
- passend für den Artikel-Nr. 2897-240



02

03

Care Wandhalterung
für 1 Liter Flaschen

► Art.-Nr. 2897-240-5

► Produktbeschreibung

- Wandhalterung für die Care 1 Liter Flaschen. Passend für die Artikel 2897-240-1, 2897-240-3 und 2897-240-2



03

04

Care Wandhalterung Kombi
für das komplette System

► Art.-Nr. 2897-240-15

► Produktbeschreibung

- für Care Protect und Care Lotion (1 Liter Flaschen)
- für Care Clean (3 Liter Eimer)



04

01

Automatik-Spender für Papierrollen

- ▶ Art.-Nr. 2897-600-3
- ▶ Farbe: weiss

- ▶ Art.-Nr. 2897-600-31
- ▶ Farbe: silber

▶ **Produktbeschreibung**

- 371 x 221 x 330 mm
- benötigt werden 4 x Mono Batterien (Art.-Nr. 3722-01)
- passende Papierrolle: 205 x 152 mm (Art.-Nr. 2897-600-7)



02

Papierrolle

für Automatikspender (Art.-Nr. 2897-600-3/31)

- ▶ Art.-Nr. 2897-600-7

▶ **Produktbeschreibung**

- 2-lagig
- 6 Rollen a 400 Blatt pro Karton
- Blattmaß: 380 x 205 mm
- Verpackungsmaß: 200 x 205 x 200 mm
- Gewicht: 2 x 18,5 g/m²
- Ø-Rolle: 200 mm
- Rollenmaß: 205 x 152 mm



03

Spender für Faltpapier

- ▶ Art.-Nr. 2897-600-2
- ▶ Farbe: weiss

- ▶ Art.-Nr. 2897-600-21
- ▶ Farbe: silber

▶ **Produktbeschreibung**

- 345 x 112 x 306 mm



04

Handtuchfaltpapier

weiß, für Papierspender (Art.-Nr. 2897-600-2 / -21)

- ▶ Art.-Nr. 2897-600-6

▶ **Produktbeschreibung**

- 2-lagig
- 21 Stück a 110 Blatt im Karton
- Blattmaß: 340 x 235 mm
- Verpackungsmaß: 85 x 130 x 235 mm
- Gewicht: 2 x 20,9 g/m²



01

Spender für Schaumseife

- ▶ Art.-Nr. 2897-600-1
- ▶ Farbe: weiss

- ▶ Art.-Nr. 2897-600-11
- ▶ Farbe: silber

- ▶ Produktbeschreibung
- 232 x 114 x 124 mm

Schaumseife

500 ml für Spender (Art.-Nr. 2897-600-1 / -11)

- ▶ Art.-Nr. 2897-600-5



02

Mülleimer

- ▶ Art.-Nr. 2897-600-4
- ▶ Farbe: weiss

- ▶ Art.-Nr. 2897-600-41
- ▶ Farbe: silber

- ▶ Produktbeschreibung
- Hochwertiger Papiereimer für ein attraktives Erscheinungsbild im Sanitärbereich.



01

Spezialhandschuh „FLEX PRO“

► **Produktbeschreibung**

- ölbeständig
- nitril beschichtet
- graues Trägermaterial aus Spezial-Stretch-Strick
- mit Strickbund
- sehr rutschfest
- silikonfrei
- EN 420, EN 388 CAT 2
- Leistungswert 4121

- **Einsatzbereiche:**

- Karosseriearbeiten
- Motorraum
- Metallverarbeitung
- Automobil- und NFZ-Industrie
- mittlere mechanische Belastungen, die guten Trockengriff und gute mechanische Beständigkeit verlangen in Teilen der Bauindustrie



Art.Nr.	Ausführung
7798-017-8	Größe 8
7798-017-9	Größe 9
7798-017-10	Größe 10
7798-017-11	Größe 11

03

Schutzhandschuhe „MECHANIK“

► **Produktbeschreibung**

- hervorragende Griffsicherheit bei trockenem und nassem Arbeitsumfeld
- spezielle Oberflächenprofilierung durch aufgeschäumte, schwarze Latexbeschichtung
- sehr gutes Tastgefühl
- sehr gute Passform
- Hautfreundliches und nahtloses Nylonstrickfutter
- gute mechanische Belastbarkeit

- **EN Normen / Leistungswerte:**

- EN 388
- Kategorie II
- Leistungswert 3121



Art.Nr.	Ausführung
7798-004-8	Größe 8
7798-004-9	Größe 9
7798-004-10	Größe 10
7798-004-11	Größe 11

02

Spezialhandschuh „Flex-Pro“ Plus

► **Produktbeschreibung**

- ölbeständig
- nitril beschichtet
- für feinmotorische Tätigkeiten
- Noppen in der Innenhand
- exzellente Passform
- Fertigung nach EN420, EN388 CAT2



Art.Nr.	Ausführung
7797-021-11	Größe 11
7797-021-9	Größe 9
7797-021-10	Größe 10
7797-021-8	Größe 8

04

Nitrilschutzhandschuhe „BLUE“

► **Produktbeschreibung**

- zweifache Beschichtung (untere: Nitril-Vollbeschichtung, obere: gesandetes Nitril)
- teilbeschichtet auf Innenhand und Fingerkuppen
- höchste Fingerfertigkeit
- Strickbund
- wasserabweisend
- perfekter Ölgriff

- **EN Normen 420/388**

- Leistungswert 4121



Art.Nr.	Ausführung
7798-006-8	Größe 8
7798-006-9	Größe 9
7798-006-10	Größe 10
7798-006-11	Größe 11

01

Innenraum-Strickhandschuhe „SKIN“

► **Produktbeschreibung**

- perfekter Tragekomfort
- sehr gute Fingerfertigkeit
- touchscreenfähig
- mit Strickbund
- blau, schwarze PU-Beschichtung auf Innenhand und Fingerkuppen
- Nylongewebe mit 18 GAUGE-Strickung



01

Art.Nr.	Ausführung
7798-002-8	Größe 8
7798-002-9	Größe 9
7798-002-10	Größe 10
7798-002-11	Größe 11



02

PU-Schutzhandschuhe „TOP“

► **Produktbeschreibung**

- PU-beschichtet auf Innenhand und Fingerkuppen
- Nylon-Handschuh
- nahtlos
- sehr guter Tragekomfort
- große Flexibilität und Tastsinn
- rutsch- und abriebfest
- sehr gute Passform
- EN Normen / Leistungswerte:
- EN 388
- Kat. II
- Leistungswert 4131



02

Art.Nr.	Ausführung
7798-001-8	Größe 8
7798-001-9	Größe 9
7798-001-10	Größe 10
7798-001-11	Größe 11

03

Innenraumhandschuhe „NAPS“

► **Produktbeschreibung**

- Nylon/Baumwolle
- rundgestrickt
- blaue PVC-Noppen einseitig
- griffsicher
- atmungsaktiv
- sehr gute Passform
- waschbar
-
- EN Normen / Leistungswerte:
- EN 388
- Kategorie 2
- Leistungswert 4141



03

Art.Nr.	Ausführung
7798-003-8	Größe 8
7798-003-9	Größe 9
7798-003-10	Größe 10
7798-003-11	Größe 11

01

Schutzhandschuhe „CUT PRO“

► **Produktbeschreibung**

- höchste Schnittschutzstufe 5
- spezialfaser Strickhandschuh
- Farbe: grau
- silikonfrei
- schwarze Nitrilbeschichtung auf Innenhand und Fingerkuppen
- mit Strickbund
- höchster Tragekomfort
- höchste Fingerfertigkeit
-
- Fertigung nach EN388 CAT2 & EN407
- Schutzwerte 4542
- Kontakthitze 1



Art.Nr.	Ausführung
7798-022-8	Größe 8
7798-022-9	Größe 9
7798-022-10	Größe 10
7798-022-11	Größe 11

02

PU-Schutzhandschuhe „CUT“

► **Produktbeschreibung**

- PU-Beschichtung auf der Handinnenfläche und den Fingerspitzen
- flexibel
- hervorragendes Tastgefühl
- hohe Abriebfestigkeit
- guter Schnittschutz (Stufe 3) durch Dyneema® Faser
- mechanische Belastbarkeit
-
- EN Normen / Leistungswerte:
- EN 388
- Leistungswert 4343



Art.Nr.	Ausführung
7798-005-8	Größe 8
7798-005-9	Größe 9
7798-005-10	Größe 10
7798-005-11	Größe 11

03

Handschuh Anti-Shock

Obermaterial: Synthetikleder und Elasthan

► **Produktbeschreibung**

- perfekte Passform und sicherer Halt
- gutes Trage- und Tastgefühl
- höchster Schutz
- für vibrations- und erschütterungsreiche Arbeiten mit Schlagbohrer-, Pressluft- und Bohr-Geräten, schweren Werkzeugen etc.
- gepolsterter, flexibler gelber Elasthan-Rücken
- 3 mm schockabsorbierende Gel-Einlagen mit Clarino®-Synthetikleder verstärkt
- Fingerspitzen mit extra großen Anti-Rutschbelägen aus Silikon
- Knöchelschutz
- Innenhand aus atmungsaktivem Clarino®-Synthetikleder
- Normen: EN 388 CAT II



Art.Nr.	Ausführung
7797-030-9	Größe M
7797-030-10	Größe L
7797-030-11	Größe XL

04

Handschutzband

Flexi-Tape

► **Art.-Nr. 7695-50-45**

► **Produktbeschreibung**

- Maße: Länge 4,50 m, Breite 50 mm
- selbsthaftende Schutzbandage
- ideal für Hand- und Fingererletzungen
- wasser- und werkstoffbeständig
- dehn- und reißbar



04

01

Schutzhandschuh „Elektro“

► **Produktbeschreibung**

- isolierender Handschuh aus rotem Naturlatex
- Schutz gegen Spannung von bis zu 1000 Volt
- CE-KATEGORIE: III Irreversible Schäden
- entspricht den Normen: EN 60903-2003, CEI 903-2002
- Kategorie AZCv
- Länge: 41cm
- Dicke: 1mm
- Unbedenklichkeit: Entspricht den europäischen Normen
- Tastgefühl: Klasse 0



01

Art.Nr.	Ausführung
7797-020-9	Größe 9
7797-020-10	Größe 10

02

Butyl-Schutzhandschuh „Chemie“

► **Produktbeschreibung**

- hohe Undurchlässigkeit von Wasserdampf, Gasen und toxischen Chemikalien
- hohe Beständigkeit gegenüber polaren Verbindungen wie Ester, Ketone, Aldehyde, Amine, gesättigte Salzlösungen sowie Säuren und Laugen
- EN 374 und EN 388



02

Art.Nr.	Ausführung
7797-028-10	Größe 10

03

Reinigungshandschuhe „CHEMIE“

► **Produktbeschreibung**

- Chemikalienschutzhandschuhe
- Nitril
- Länge 32 cm
- velourisiert
- paarweise in Polybeuteln verpackt
- für Lebensmittelkontakt



03

Art.Nr.	Ausführung
7798-022-8	Größe 8
7798-022-9	Größe 9
7798-022-10	Größe 10
7798-022-11	Größe 11

04

PVC-Schutzhandschuhe „CHEMIE“

► **Produktbeschreibung**

- universeller, leichter Chemikalienschutz und Flüssigkeitsschutz, z.B. gegen zahlreiche Laugen, Fette, Säuren, Öle etc.
- 100% flüssigkeitsdicht
- nahtlos und doppelt getaucht
- sicherer Griff durch Rautenprofil
- antibakteriell
- innenseitiges Baumwollgewebe
- silikonfrei
- Länge: 32 cm
-
- EN-Normen / Leistungswerte:
- EN 388 + EN 374
- Kat. II / Kat. III
- Leistungswerte: 4121



04

Art.Nr.	Ausführung
7798-010-10	Größe 10



01
Nitrilschutzhandschuhe „YELLOW“

- ▶ **Produktbeschreibung**
- leichter Montagehandschuh mit Nitril-Teilbeschichtung
- guter Trockengriff
- Baumwoll-Trikot mit Strickbund
- europäische Qualität
-
- Hersteller-Information:
- EN-Norm 388
- Kat. 2
- Leistungswert 4121



Art.Nr.	Ausführung
7798-007-8	Größe 8
7798-007-9	Größe 9
7798-007-10	Größe 10
7798-007-11	Größe 11

02
Latexschutzhandschuh „Winter“

- ▶ **Produktbeschreibung**
- Handinnenfläche mit PVC-Beschichtung
- Fingerkuppen mit Latexbeschichtung
- mit Winterfütterung
- Schnittschutzstufe 2
- leuchtorange
- wasserabweisend, wasserdicht bis 30 Minuten
- Leistungswert 3221
- DIN EN 511



Art.Nr.	Ausführung
7797-025-11	Größe 11

03
Latex-Schutzhandschuh Winter „COLD“

- ▶ **Produktbeschreibung**
- feuchtigkeitsabweisend und isolierend
- geraut für besseren Grip
- hergestellt nach EN 388 & EN 511
- Schutzwerte: 2241



Art.Nr.	Ausführung
7798-011-8	Größe 8
7798-011-9	Größe 9
7798-011-10	Größe 10
7798-011-11	Größe 11



01

Einweghandschuhe „LATEX“

► Produktbeschreibung

- Latex
- puderfrei
- unsteril
- beidseitig tragbar
- Kategorie: T. 1 – 3, AQL 1.5
- hergestellt nach EN 455
- 100 Stk. pro Box
- Lebensmittelzulassung





01

Art.Nr.	Ausführung
7798-015-8	Größe M
7798-015-9	Größe L
7798-015-10	Größe XL

02

Einweghandschuhe „NITRIL“

► Produktbeschreibung

- Nitril
- puderfrei
- unsteril
- beidseitig tragbar
- hergestellt nach EN 455
- 100 Stück pro Box
- Lebensmittelzulassung





02

Art.Nr.	Ausführung
7798-016-8	Größe M
7798-016-9	Größe L
7798-016-10	Größe XL

01

Einweghandschuhe „Nitril“ schwarz

► **Produktbeschreibung**

- silikon-, puder- und latexfrei
- Materialstärke: 0,08mm
- 100 Stück im Karton
- sehr gute Passform
- gutes Tastgefühl
- zum Schutz vor Chemikalien, sehr leichten Säuren und Laugen
- Lebensmittelzulassung
- reißfest
- beidseitig tragbar



Art.Nr.	Ausführung
7797-029-8	Größe M
7797-029-9	Größe L
7797-029-10	Größe XL

02

Nitril-Einweghandschuhe „HIGH RISK“

► **Produktbeschreibung**

- Nitril-Einweghandschuh
- 50 Stück Box
- Premium-Qualität
- Farbe: blau
- ungepudert
- Länge: ca. 30 cm
- Stärke: 0,2 mm
- doppelt so stark wie ein herkömmlicher Nitril Einweghandschuh
- extrem belastbar
- Chemikalienschutz
- hervorragende Chemikalienbeständigkeit und Durchstichfestigkeit
- wesentlich Stich- und Abriebfester als Latex oder Vinyl
- Lebensmittelzulassung
- latexfrei
- silikonfrei
- gute Passform
- besonders sicher und reißfest
- sicherer Griff durch leicht angeraute Oberfläche



Art.Nr.	Ausführung
7797-031-8	Größe M
7797-031-9	Größe L
7797-031-10	Größe XL
7797-031-11	Größe XXL
7797-031-12	Größe XXXL



03

Einweghandschuh „GRIP“

► **Produktbeschreibung**

- unsteril
- Rollrand
- puderfrei
- Schuppenoberfläche für besonders starken Griff auf nassen und trockenen Oberflächen
- hervorragende Passgenauigkeit
- besonders robust
- für Lebensmittelkontakt
- beidseitig tragbar
- AQL 1,5
- Farbe: orange
- Stärke: ca. 0,26 mm (Finger), ca. 0,15 mm (Innenhand)
- Menge pro Kartonage: 100 Stück



Art.Nr.	Ausführung
7798-019-8	Größe M
7798-019-9	Größe L
7798-019-10	Größe XL
7798-019-11	Größe XXL

01

Schweißschutzhandschuh „FIRE“

- ▶ **Produktbeschreibung**
- 5-Finger-Schweißerhandschuh
- Voll-/Spaltleder kombiniert
- Spaltstulpe
- Länge: 35 cm
-
- Zertifizierung
- EN 388, EN 12477, TÜV/GS



Art.Nr.	Ausführung
7798-012-10	Gr. 10

03

Arbeitshandschuhe „COW“

- ▶ **Produktbeschreibung**
- Spaltlederhandschuh
- Lederstärke: 1,0mm
- Doppelnähte
- Innenhandfutter
- weißer Rücken und Segeltuchstulpe
-
- EN Normen / Leistungswerte
- EN 388
- Kategorie 2
- Leistungswert 2131



Art.Nr.	Ausführung
7798-014-10	Größe 10

02

Arbeitshandschuhe „HIDE“

- ▶ **Produktbeschreibung**
- Rindvolllederhandschuh
- Knöchelschutz
- gummierte Stulpe
- Innenhandfutter
- durch den TÜV Rheinland geprüft
-
- EN Normen / Leistungswerte:
- EN 420 + EN 388
- Kat. II
- Leistungswert 3123



Art.Nr.	Ausführung
7798-013-10	Größe 10

04

Mechanikerhandschuhe „NAPPA“

- ▶ **Produktbeschreibung**
- sehr geschmeidiges und strapazierfähiges Nappa-Leder
- atmungsaktiver Textilrücken
- ungefütert für bestmögliches Fingerspitzengefühl
- Klettverschluss am Handgelenk
- perfekter Sitz und Halt durch Klettverschluss am Handgelenk
- nur bedingt bei Nässe geeignet
- für mittlere bis schwere mechanische Belastungen
- gute Widerstandsfähigkeit gegen Abrieb und Schnitt
- Fertigung nach EN 420, EN 388 CAT 2
- Sicherheitswerte: 2111



Art.Nr.	Ausführung
7798-023-8	Größe 8
7798-023-9	Größe 9
7798-023-10	Größe 10
7798-023-11	Größe 11

01

Pro-Vision Schutzbrille
mit Verbundglas

▶ Art.-Nr. 4695-006-500

▶ Produktbeschreibung

- Brille im sportlichen Design schützt die Augen bei der Arbeit durch splitterfreies Verbundglas



02

Bügel Schutzbrille Astrospec
Scheibe aus Polycarbonat

▶ Art.-Nr. 7794-002-0

▶ Art.-Nr. 7794-002-01

▶ Ersatzgläser

▶ Produktbeschreibung

- innen dauerhaft beschlagfrei
- außen extrem kratzfest beschichtet
- Weichkomponente am Bügel für erhöhten Tragekomfort
- gute Anpassbarkeit durch 4-stufige Bügellängenverstellung
- sehr leicht durchführbarer Scheibenwechsel
- höchster UV-Schutz zu 100%



03

Bügel Schutzbrille X-one
kratzfeste Beschichtung

▶ Art.-Nr. 7794-001-0

▶ Produktbeschreibung

- kratzfest beschichtet
- sehr leichte Brille (28g)
- sportliches Design
- Höchster UV-Schutz (100%)
- universelle Passform trotz einfacher Bügel



01

Vollsichtbrille

mit breitem Gummiband und klarer Polycarbonat-scheibe

▶ Art.-Nr. 7794-006-0

▶ Produktbeschreibung

- mit indirekter Ventilation
- extrem großes Sichtfeld
- auch geeignet für Brillenträger
- beschlagfreie Polycarbonatscheibe
- hoher Tragekomfort
- längenverstellbares Kopfband
- austauschbare Scheibe
- uneingeschränkte Seitenwahrnehmung
- Normen: Kategorie II EN 166 BT N



05

Nylon Schutzbrille
mit Verbundglas

▶ Art.-Nr. 4695-006-433



06

Panorama-Vollsichtbrille

Scheibe PC klar, 100% UV-Schutz

▶ Art.-Nr. 7794-003-0

▶ Art.-Nr. 7794-003-01

▶ Ersatzgläser

▶ Produktbeschreibung

- ergonomisch designte Vollsichtbrille
- außen extrem kratzfest beschichtet
- innen dauerhaft beschlagfrei
- Körper: grautransparent
- Kopfband: Uvex, 25 mm
- höchster UV-Schutz (100%)
- uneingeschränkte Seitenwahrnehmung





01
Automatik-Schutzhelm PRO
Carbon-Optik

► Art.-Nr. 4695-007-100

► **Produktbeschreibung**

- Blendschutzkassette: 1/1/1/2 Schutzstufen DIN 4/5-8 und 9-13
- WIG tauglich ab 5 Ampere Schleifmodus
- großes Sichtfeld 53 x 100 mm
- vier voneinander unabhängige Sensoren stufenlos einstellbar
- Stromversorgung mit Solarzelle & austauschbarer Stützbatterie
- Standardvorsatzscheibe 90 x 110 mm
- Ersatzbatterie: Knopfzelle CR2032 3V (Art.-Nr. 3722-21)



01

02
Vorsatzscheibe 90x110mm
für (4695-007-100)

► Art.-Nr. 4695-007-110



02

03

Handschuttschild

► **Produktbeschreibung**

- bedingt hitzebeständiges Handschuttschild ohne Vorsatzscheibe
- die Vorsatzscheiben klar und grün sind auswechselbar

Art.Nr.	Ausführung
4695-006-440	Schild (ohne Glas)
4695-006-442	Vorsatzscheibe klar
4695-006-446	Vorsatzscheibe grün



03

04

Schweißerschutzbrille aufklappbar

► **Produktbeschreibung**

- diese Brille mit aufklapbarem Vorderteil sorgt beim Schweißen für sichere Sicht

Art.Nr.	Ausführung
4695-006-461	Ersatzgläser splitterfrei
4695-006-465	Ersatzgläser athermal



04

05

Schuttschild

► **Produktbeschreibung**

- Kopfhalterung aus Polypropylen
- extrem hohe Schlagfestigkeit und Chemiekalienfestigkeit

Art.Nr.	Ausführung
7936-000-000	Scheibe
7907-002-000	Kopfhalterung



05

01

Gehörschutzstöpselspender

schwarz, leer

▶ Art.-Nr. 7695-006-500

▶ Produktbeschreibung

- inkl. Befestigungsmaterial
- ohne Inhalt
- passende Artikel 7695-006-501 und 7695-006-502



02

02

Gehörschutzstöpsel

300 Paar

▶ Art.-Nr. 7695-006-501

▶ Produktbeschreibung

- aus Soft-PU
- lose im großen Polybeutel
- konische Form
- hoher Tragekomfort
- dauerhafte Rückverformung
- hervorragende Dämmwerte
- EN 352-2
- SNR 34 db(A)
- H 33 db(A)
- M 31 db(A)
- L 28 db(A)

03

Gehörschutzstöpsel

50 Paar

▶ Art.-Nr. 7695-006-502



01



03

04

Gehörschutz-Stöpsel

100 Paar

▶ Art.-Nr. 7695-006-600

▶ Produktbeschreibung

- ohne Band
- hygienisch paarweise verpackt



04

05

Gehörschutz

bis 25dB

▶ Art.-Nr. 7126-003-000

▶ Produktbeschreibung

- sehr leicht und komfortabel
- Kopfbügel aus Spezialkunststoff
- sehr weiche Ohrpolster
- angenehmer Anpressdruck
- SNR-Wert 25 dB



05

06

Bügelgehörschutz

▶ Art.-Nr. 7695-006-610

▶ Bügelgehörschutz

▶ Art.-Nr. 7695-006-611

▶ Ersatzstöpsel

▶ Produktbeschreibung

- der handliche Bügelgehörschutz ist ideal für den schnellen Einsatz in den meisten Lärmsituationen
- die ovalen Pads sorgen für eine bessere Fixierung im Gehörgang



06



01

LED AKKU Werkstattleuchte SL550

inkl. USB-Ladekabel

► Art.-Nr. 7982-70-10

► **Produktbeschreibung**

- robustes und spritzwassergeschütztes Kunststoffgehäuse mit gummierter Grifffläche
- Hauptleuchte mit zwei Lichtfunktionen (50% | 100% Lichtleistung)
- Lichtintensität: 550 Lumen
- Zusatzleuchte am Lampenkopf
- Leuchtdauer: Hauptlicht 100% 2,5 Std. | 50% 5,5 Std.
- Leuchtdauer: Zusatzlicht 10 Std.
- Befestigung: Haltemagnet an der Unterseite des Griffs
- Zusatzfunktionen: Lampengriff um 120° drehbarer, in 5 Stufen arretierbar für flexible Lichtausrichtung, Akku-Kontrollanzeige über 3 grüne LEDs
- Akku: fest verbauter Li-Ion-Akkupack (3.7V | 2600mA)
- Lademöglichkeit: über Micro USB-Buchse, optional über AC/DC Netzteil (110V-240V) oder Kfz-Adapter (12-24V)
- Lieferumfang: USB-Ladekabel 150 cm, Bedienungsanleitung
- Gewicht: 350 g
- Gesamtlänge: 34 cm
- Länge LED-Lampen: 12 cm
- spritzwassergeschützt IP 54



01

NEU

02

LED Werkstattleuchte UL 200

inkl. USB-Ladekabel

► Art.-Nr. 7982-70-40

► **Produktbeschreibung**

- Zusatzleuchte am Lampenkopf
- robustes und spritzwassergeschütztes Kunststoffgehäuse
- um 180° drehbarer, in 7 Stufen arretierbarer Lampengriff für flexible Lichtausrichtung
- Haltemagnet an der Unterseite des Griffs und auf der Rückseite der Leuchte
- fest verbauter Li-Ion-Akkupack (3.7V | 2600mA)
- Lademöglichkeit über Micro USB-Buchse
- Ladekontrollanzeige über 1 grüne/rote LED
- Schalter auf der Rückseite der Leuchte
- Ladebuchse an der Seite der Leuchte
- 360° herausklappbarer und drehbarer Haltehaken
-
- Lieferumfang:
- USB-Ladekabel 250 cm
- Bedienungsanleitung



02

NEU

03

LED Werkstattleuchte UL 200

inkl. USB-Ladekabel

► Art.-Nr. 7982-70-40

► **Produktbeschreibung**

- Zusatzleuchte am Lampenkopf
- robustes und spritzwassergeschütztes Kunststoffgehäuse
- um 180° drehbarer, in 7 Stufen arretierbarer Lampengriff für flexible Lichtausrichtung
- Haltemagnet an der Unterseite des Griffs und auf der Rückseite der Leuchte
- fest verbauter Li-Ion-Akkupack (3.7V | 2600mA)
- Lademöglichkeit über Micro USB-Buchse
- Ladekontrollanzeige über 1 grüne/rote LED
- Schalter auf der Rückseite der Leuchte
- Ladebuchse an der Seite der Leuchte
- 360° herausklappbarer und drehbarer Haltehaken
-
- Lieferumfang:
- USB-Ladekabel 250 cm
- Bedienungsanleitung



03

NEU

01

LED Profi-Werkstattleuchte WL 440

inkl. USB-Ladekabel

► Art.-Nr. 7982-70-50

► **Produktbeschreibung**

- Lumen bei 0,5m Abstand: Hauptleuchte: 440/ 280 Lumen - Zusatzleuchte: 180 Lumen
- Griffstück um 180° drehbar
- Lampengriff in acht Stufen arretierbarer
- robustes und spritzwassergeschütztes Kunststoffgehäuse
- gummierte Grifffläche
- moderne LED-Technik
- effektive Leuchtdauer: Hauptleuchte: bis zu 6 h - Zusatzleuchte: ca. 9 h
- Ladedauer: ca. 4 h
-
- Befestigungsmöglichkeiten der Lampe:
 - 2x herausklappbare, um 360° drehbare Haken
 - 2x Haltemagnete auf Rückseite
 - 1x Magnet an Unterseite
- inkl. Micro USB Ladekabel 1.5m (optional über USB AC Ladenetzteil oder Kfz-Adapter ladbar, nicht im Lieferumfang enthalten)
- Gewicht: 340 g
- Abmessungen: 266 x 48 x 32 mm



01

02

LED Profi-Inspektionsleuchte NF500R

inkl. USB-Ladekabel

► Art.-Nr. 7982-70-60

► **Produktbeschreibung**

- robustes Kunststoffgehäuse
- gummierte Grifffläche
- moderne LED-Technik
- effektive Leuchtdauer: Hauptleuchte: ca. 2,5 h - Zusatzleuchte: ca. 5 h
- Ladedauer: ca. 3,5 h
-
- Befestigungsmöglichkeiten der Lampe:
 - um 360° drehbarer Haken auf der Gehäuseoberseite
 - Magnet an Rückseite des Gehäuses
- inkl. Micro USB Ladekabel 1.5m (optional über USB AC Ladenetzteil oder Kfz-Adapter ladbar, nicht im Lieferumfang enthalten)
- Gewicht: 190 g
- Abmessungen: 280 x 40 x 27 mm



02

03

LED Akku-Baustrahler BL1000

inkl. AC-Netzteil 1A mit Ladekabel und Haltemagnet

► Art.-Nr. 7982-70-70

► **Produktbeschreibung**

- robustes und spritzwassergeschütztes Kunststoffgehäuse mit gummiertem Schutzrand
- CRI Funktion für Detail- und Polierarbeiten
- Leuchte mit drei Lichtfunktionen (20% / 45% / 100% Lichtleistung)
- Lichtintensität: 1000 Lumen
- Leuchtdauer: 9 Std.
- Befestigung: Magnet, Loch für Stativ im Fußteil
- Zusatzfunktionen: Griffstück schwenkbar
- Akku: fest verbauter Li-Ion-Akkupack (11,1V | 2200mAh)
- Lademöglichkeit: über mitgeliefertes AC-Netzteil 1A
- Lieferumfang: AC-Netzteil 1A, Ladekabel und Magnet
- Gewicht: 720 g
- Abmessungen: 209 x 190 x 73 mm
- Gesamtdurchmesser LED: 2 cm
- spritzwassergeschützt IP 65



03

04

LED AKKU Werkstattleuchte PL120

inkl. USB-Ladekabel

► Art.-Nr. 7982-70-20

► **Produktbeschreibung**

- robustes und spritzwassergeschütztes Kunststoffgehäuse mit gummierter Grifffläche
- kleine Zusatzleuchte am Lampenkopf
- Lichtintensität: 120 Lumen
- Leuchtdauer: Hauptlicht 3,5 Std.
- Leuchtdauer: Zusatzlicht 5 Std.
- Befestigung: Halteclip und Magnet
- Akku: fest verbauter Li-Ion-Akkupack (3.7V / 750mAh)
- Lademöglichkeit: über Micro USB-Buchse, optional über AC/DC Netzteil (110V-240V) oder Kfz-Adapter (12-24V)
- Lieferumfang: USB-Ladekabel 150 cm, Bedienungsanleitung
- Gesamtlänge: 17 cm
- Länge LED-Lampen: 3 cm
- spritzwassergeschützt



04



01

Stirnlampe

beleuchtet die gesamte Arbeitsfläche

► Art.-Nr. 7981-70-7

► **Produktbeschreibung**

- Akku mit langer Leuchtdauer
- klein und leicht (120 g)
- ergonomisches Design
- leicht zu Bedienen (auch mit Handschuhen)
- Sensorsystem
- Berührungsloser Ein-/Ausschalter
- Beleuchtet den gesamten Arbeitsbereich
- staub- und wasserdicht
- schwarzes, gewebtes Kopfband
- EU-Design Patent Nr. 2635946



01

02

SMD LED Lampe mit extrem hoher Lichtausbeute
mit Spotlicht, zwei Haken, drei Magneten und flexiblem Leuchtenkopf

► Art.-Nr. 7981-70-32

► **Produktbeschreibung**

- drei eingebaute Magnete
- zwei einziehbare Haken
- ergonomischer Griff
- flexibler Leuchtenkopf, bis zu 180° schwenkbar
- Lichtquelle: 7 xSMD LEDs / Spot: Hochleistungs LED
- Lichtstärke: 250 Lux@0.5m / Spot: 500 Lux@0.5m
- Lichtstrom: 120 Lm / Spot: 50 Lm
- Betriebsdauer: 4 Std. / Spot: 4 Std.
- Ladedauer: 4 Std.
- Nennspannung: 100-240V / 50-60 Hz
- Stromversorgung: 3.7V / 1800 mAh Li-ion
- IP-Schutzart: IP20
- Nettogewicht: 245g
- Temperaturbeständigkeit: -10° to +40°C
- Abmessungen: 270 x 62 x 41 mm
-
- Netzstecker und USB-Kabel sind im Lieferumfang enthalten!



02

03

LED-Akku-Lampe 3in1

flexible Inspektionsleuchte, Arbeitsleuchte und Taschenlampe

► Art.-Nr. 7981-70-33

► **Produktbeschreibung**

- 3-in-1: Inspektionsleuchte, Arbeitsleuchte und Taschenlampe in einer Leuchte
- extrem kräftige Ausleuchtung bis zu 200 Lumen
- ultra schlankes und kompaktes Design
- zwei Lichtstufen (50 oder 100 %) für maximale Betriebsdauer
- kräftiger, eingebauter Magnet
- Haken für flexible Positionierung
- kraftvolle Taschenlampenfunktion
- Abmessungen 242 x 41 x 30



03

01

COB LED-Werkstattleuchte „Uniform“

Uniform, 190 x 63 x 38 mm

► Art.-Nr. 7981-70-46

► **Produktbeschreibung**

- LED-Akku-Taschenlampe
- flexibler Leuchtenkopf
- starker Magnet und Haken
-
- Maße: H 190 x B 63 x T 38 mm
- 2-stufige Schaltung: 1. Stufe: 100 Lumen, 2. Stufe: 200 Lumen
- praktischer Gürtelhalter, mit integriertem Aufhänge-Haken mit schwenkbarem Knickfuß,
- inkl. starkem Magnet
- wasserfest (IP65)
- Leuchtmittel: 2,4-W-COB-LED
- Leuchtdauer: 3 bis 6 Std. je nach Stufe
- Akku: 3,7V/2200 mAh Li-ion
- Ladedauer: 4 Std.
- Temperaturbereich: -10° bis +40 °C Gewicht: 280g



01

Lampen



03

LED Profi Penlight PL20

inkl. 2 x AAA Micro Batterien

► Art.-Nr. 7982-70-80

► **Produktbeschreibung**

- moderne LED-Technik
- inkl. 2x AAA Batterien, Handschleufe und Gürtelclip
- Gewicht: 64 g (inkl. Batterien)
- Abmessungen: 142 x 16 mm



03

04

LED-Inspektionslampe

zur Kontrolle der Bremsbeläge

► Art.-Nr. 3721-503

► **Produktbeschreibung**

- extra verstärkter Clip (abbruchssicher)
- Gehäuse aus Aluminium
- Leuchtmittel: 5 mm-LED
- Länge: 125 mm / ø-Kopf 12 mm
- inklusive Batterien (2x AAA, Micro)
- konstante Lichtausbeute
- mit Clipmomentschaltung

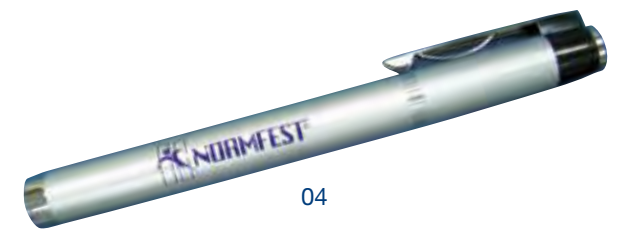

04

02

Werkstattleuchte-COB-LED

Miniform, 117 x 59 x 13 mm

► Art.-Nr. 7981-70-36

► **Produktbeschreibung**

- LED Akku-Lampe im Taschenformat
- drehbarer Leuchtenkopf
- starker Magnet & Haken
- Zweistufen-Lichtschalter
-
- Maße: H 117 x B 59 x T 13 mm
- 2-stufige Schaltung: 1. Stufe: 55 Lumen, 2. Stufe: 110 Lumen
- praktischer Gürtelhalter, mit integriertem Aufhänge-Haken
- Leuchtdauer: 2,5 Std. bis 5 Std.
- Akku: 3,7 V/1000 mAh Li-Ion
- Ladedauer: 2,5 Std.
- Temperaturbereich: -10 ° bis +40 °C
- Gewicht: 112g IP20



02



05

Gefahrensichere, explosionsgeschützte Taschenlampe

Atex, 200 Lumen

► Art.-Nr. 7981-70-11

► **Produktbeschreibung**

- wasserdichte Konstruktion
- aus nahezu unzerbrechlichem Polycarbonatglas
- intrinsisch sicher für den Einsatz in Gefahrenumgebungen
- stoß- und schlagbeständiges Polycarbonatgehäuse
- Temperaturbeständig bis 135 °C
-
- Betriebszeit: bis zu 50 Stunden
- Lichtquelle: High power LED
- Lichtstärke: 200 Lumen (zwei Helligkeitsstufen)
- Lichtstrom: 200 Lumen
- Leuchtweite: 172m
- Schutzklasse: Ex ia IIC T4 Ga
- Stromversorgung: 4 AA Batterien
- IP-Schutzart: IP67
- Nettogewicht: 214 g
- Abmessungen: (LxHxB) 170 x 50 x 30 mm
- Gewicht: 0,21 kg



05

01

Arbeitsleuchte für die Dellenreparatur

inkl. Saugfuß

► Art.-Nr. 8714-610

► Produktbeschreibung

- flexibler Einsatz
- durch den abnehmbaren Flexarm auch als Handleuchte einsetzbar
- lackschonender Saugfuß mit 120 mm Durchmesser
- 300 mm langer Flexarm mit Kreuzgriff
- Augenschonend dank prismiertem Schutzglas
- 220/240 Volt mit Abschaltautomatik
- 50/60 Hz
- 900 Lumen
- 210 mm Leuchtlänge
- Breite: 38,5 mm
- Länge: 65 mm
- 11-Watt-Leuchtstofflampe
- Zuleitung 5m



02

Arbeitsleuchte COB LED 30 W

Scangrip, 3300 Lumen

► Art.-Nr. 7981-70-60

► Produktbeschreibung

- unzerbrechlich, stoß-, staub- und wasserfest
- gleichmäßige Ausleuchtung
- IP67-Klassifizierung
- inkl. flexiblem Stativ
- lässt sich leicht drehen oder aufhängen
- Handgriff dient auch zum Aufrollen des Kabels
-
- 30 W HIGH CRI COB LED
- 3300 Lumen
- 5000 Lux @ 50 cm
- Lebensdauer der LED ist min. 100.000 Stunden
- Betriebsspannung: 230 V AC
- Kabel: 5 m (2x1 mm²HO5RN-F)
- Abmessungen: 261 x 274 x 76,5 mm
- Gewicht 2800 g



03

LED Werkstatt-Arbeitsleuchte mit Akku- und Netzbetrieb**Akku- und Netzbetrieb**

extrem robust und wasserdicht

► Art.-Nr. 7981-70-61

► Produktbeschreibung

- Akku- und Kabelbetrieb
- Tageslichtqualität
- robustes Gehäuse aus Alu-Spritzguss
- integrierter Tragegriff
- Dimmerfunktion
- Batterieanzeige
- 1-14 Std. Leuchtdauer
- 2 Std. Ladezeit
- 5m Kabel / 2x0,75mm² H05RN-F
- 100-240V AC - 50/60Hz
- 11.1V / 4400 mAh Li-ion
- IP67
- IK07
- Gewicht: 2,2 kg
- Maße: 235 x 83 x 233 mm
- Lichtstärke: 5000 Lux@0,5m



03



04

Dreifuß-Ständer

Höhe von 1,1 bis 2,5 m einstellbar

► Art.-Nr. 7981-70-56



04



01
Einweg-Handlampe
8 Watt

► Art.-Nr. 7981-66

► **Produktbeschreibung**

- 8 Watt, 220-240 Volt
- mit Sechskantaufsatz
- drehbarer Haken
- UV-, öl- und benzinbeständig
- 220-230 Volt, 50-60 Hz



02

LED Stabhandleuchte
mit robustem, drehbarem Haken

► Art.-Nr. 7981-70-66

► **Produktbeschreibung**

- 9 SMD LED
- neueste LED-Technologie
- Lichtstärke: 300 Lumen
- Beleuchtungsstärke: 400 Lux auf 0,5m
- geprüft nach IP40
- geschützt gegen feste Fremdkörper 1 mm und größer
- die Objektsonde (Kugel 1 mm) darf überhaupt nicht eindringen
- 5 m Kabel
- Gewicht: 650 g
- Maße: 26 x 40 x 340 mm



03

LED Motorraumleuchte
Bonnet Light, Scangrip

► Art.-Nr. 7981-70-80

► **Produktbeschreibung**

- sehr gute Lichtausbeute (1000 Lumen)
- helle, angenehme, flimmerfreie Beleuchtung
- robust und wasserdicht, IP65
- zwei Lichtstufen (50 oder 100 %)
- magnetischer, elektronischer Schalter
- schlank und kompakt
- extrem leicht, nur 1000 g einschließlich Halter
- Lackschutz durch weiche Abdeckung
- einstellbarer Teleskophalter (1,2 m bis 1,7 m)
- Durchmesser von nur 25 mm
- Brenndauer im Akku Betrieb beträgt eine Stunde

- Lichtquelle: 48 SMD-LEDs
- Lichtstärke: 1000/2000 Lux@0,5 m (Stufe1/2)
- Lichtstrom: 500/1000 Lumen (Stufe1/2)
- Ausleuchtungswinkel: 75°
- Staub- und Spritzwasserfest nach IP54
- Lebensdauer der LED ist mindestens 100.000 Stunden
- Betriebsdauer: 3/1,5 Stunden (Stufe1/2)



01

Organisches Bindemittel für Öl und Chemikalien Geeignet

Oil-Catcher Premium

- ▶ Art.-Nr. 7874-150-1
- ▶ Inhalt: 1 Liter
- ▶ VPE: 1

- ▶ Art.-Nr. 7874-150
- ▶ Inhalt: 50 Liter
- ▶ VPE: 1

▶ **Produktbeschreibung**

- schnelle Aufnahme von Ölen, Chemikalien, Kraftstoffen, Lacken uvm.
- Basis: Naturfaser
- pH Wert: 3,8
- universell einsetzbar
- für Außen- und Innenanwendung
- unter allen Bedingungen anwendbar
- wiederverwendbar bis zur endgültigen Sättigung
- ungiftig für Mensch, Tier und Umwelt
- auf jeder Oberfläche einsetzbar
- ergiebig und einfach in der Handhabung
- einfach zu entsorgen
- keine nachhaltige Verunreinigung von Boden, Gewässern oder Grundwasser
- kein langfristiger physischer oder visueller Effekt für die Umgebung



01



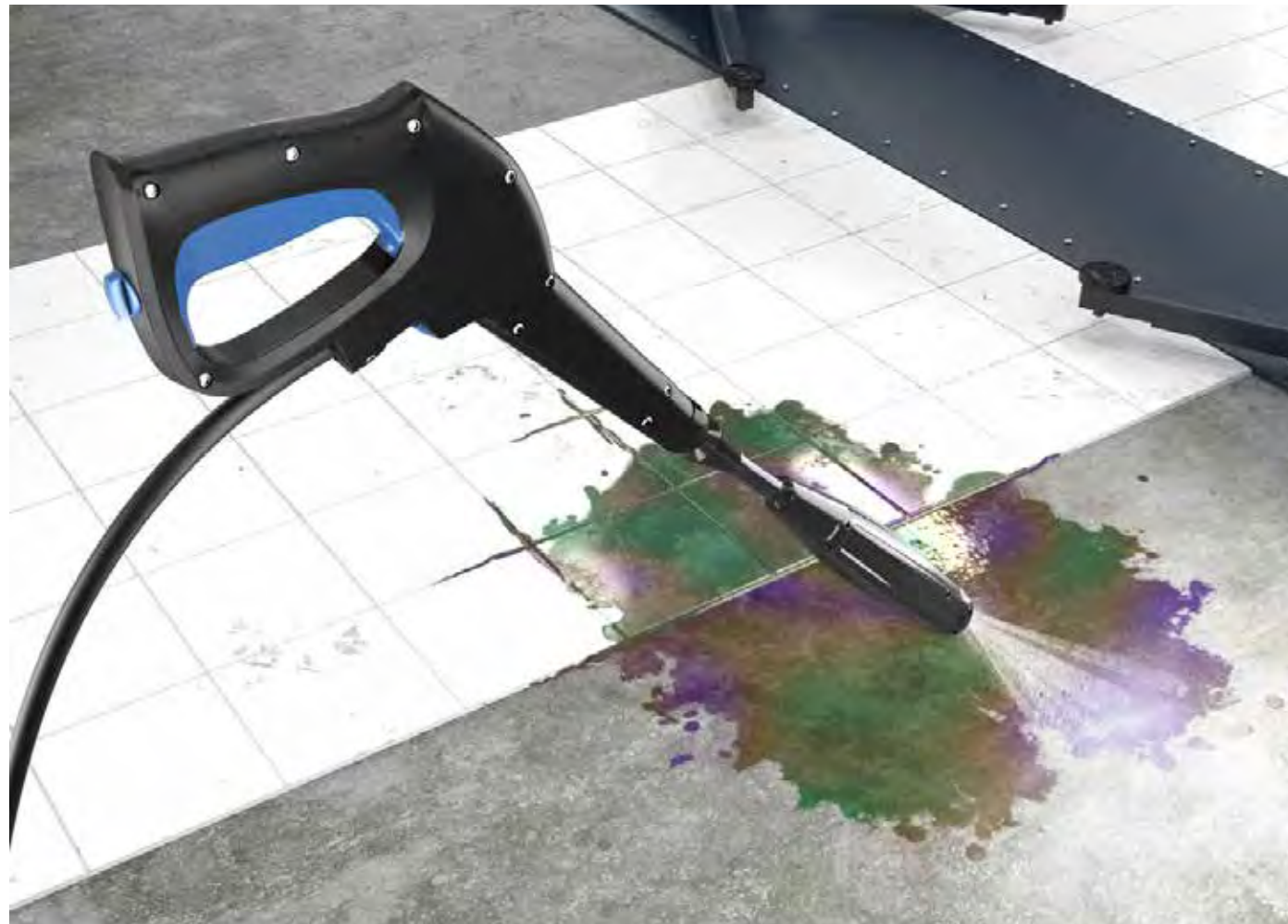

02

Werkstatt-Reiniger

Bio-Star

- ▶ Art.-Nr. 2897-250-30
- ▶ Inhalt: 30 Liter
- ▶ VPE: 1

- ▶ Art.-Nr. 2897-250-5
- ▶ Inhalt: 5 Liter
- ▶ VPE: 1

▶ **Produktbeschreibung**

- hochaktives Konzentrat für Kalt- und Hochdruckreinigung
- geeignet zur Reinigung von stark verschmutzten Hallenböden, Wand- und Bodenfliesen
- entfernt Schmieröl, Fette, Ruß, Pigmente, Harz und Teer
- Mischungsverhältnis Hochdruckreiniger: 1:3 bis 1:5
- Mischungsverhältnis Handverarbeitung: 1:1 bis 1:5
- pH-Wert: 13,2 (alkalisch)
- AOX-frei

03

Ölfleckenentferner

Oel-Ex

- ▶ Art.-Nr. 2897-341
- ▶ Inhalt: 400 ml
- ▶ VPE: 12

▶ **Produktbeschreibung**

- wirksamer Helfer gegen Öl- und Altölflecken
- beseitigt Ölflecken auf allen saugenden und nicht saugenden Untergründen, wie z.B. Stein, Natur- und Betonstein, Ton und Bimsstein, Estrich, Klinker und Keramik
- auch auf Teppichen und textilen Bodenbelägen anwendbar
- Farbe: weiß
- Wichtig: Nicht auf Bitumen, Asphalt und Schiefer anwenden!

01

Werkstatt-Reiniger

Bio Star Extreme

- ▶ Art.-Nr. 2897-270-5
- ▶ Inhalt: 5 Liter
- ▶ VPE: 1

- ▶ Art.-Nr. 2897-270-30
- ▶ Inhalt: 30 Liter
- ▶ VPE: 1

▶ **Produktbeschreibung**

- hochaktives Reinigungskonzentrat
- zum Entfernen von Ölen, Fette, Ruß und starken Verschmutzungen aller Art
- für Hallen- und Werkstattböden, Wasch- und Werkräume, Wand- und Bodenfliesen, Träger, Decken, Tore und Planen



01



02



03

01
Batterien in Normfest-Aufmachung
Power, VPE: 40 Stück

Art.-Nr.	Bezeichnung	Spannung
3722-71	Mignon AA	1,5 Volt



01

02
Batterien in Normfest-Aufmachung
Power, VPE: 40 Stück

Art.-Nr.	Bezeichnung	Spannung
3722-72	Micro AAA	1,5 Volt



02

03
High-Energy-Batterien

Art.-Nr.	Spannung	Ausführung	Abbildung
3722-01	1,5 Volt	Mono D	1
3722-02	1,5 Volt	Baby C	2
3722-03	1,5 Volt	Mignon AA	3
3722-04	1,5 Volt	Micro AAA	4
3722-05	9,0 Volt	Block E	5

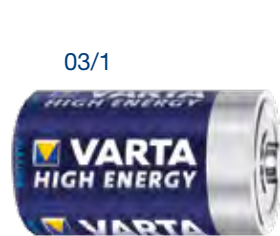

03/1

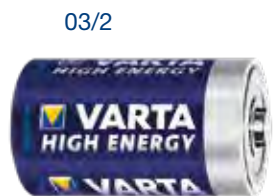

03/2



03/3



03/4



03/5

Art.-Nr.	Spannung	Ausführung	Abbildung
3722-24	12 Volt	A 23, MN 21	1
3722-29	1,5 Volt	LR 1, 4001	2



04/1



04/2

05
Akkus

Art.-Nr.	Spannung	Ausführung	Abbildung
3722-40	800 mAh	Micro AAA	1
3722-41	2100 mAh	Mignon AA	2



05/1



05/2

06
Knopfzellen

Art.-Nr.	Bezeichnung	Spannung	Art.-Nr.	Bezeichnung	Spannung
3722-42		3 Volt	3722-26	CR 1616	3 Volt
3722-20	CR 2025	3 Volt	3722-27	CR 1220	3 Volt
3722-21	CR 2032	3 Volt	3722-30	CR 1632	3 Volt
3722-22	625 A, LR 9	1,5 Volt	3722-31	V13 GA, LR 44	1,5 Volt
3722-23	CR 2016	3 Volt	3722-32	CR 2450	3 Volt
3722-25	CR 1620	3 Volt	3722-33	CR 1/3 N	3 Volt
3722-27	CR 1220	3 Volt			



06

07
Knopfzellen-Sortiment

- Art.-Nr. 1957-580
- Inhalt: 75 Teile
- 10 x CR1220 3V (Art.-Nr. 3722-27)
 - 10 x CR1616 3V (Art.-Nr. 3722-26)
 - 10 x CR1620 3V (Art.-Nr. 3722-25)
 - 10 x CR1632 3V (Art.-Nr. 3722-30)
 - 10 x CR2016 3V (Art.-Nr. 3722-23)
 - 10 x CR2025 3V (Art.-Nr. 3722-20)
 - 10 x CR2032 3V (Art.-Nr. 3722-21)
 - 5 x LR1 1,5V (4001) (Art.-Nr. 3722-29)



07



01
Reinigungspapierrolle
2-lagig, 1.000 Abrisse

- ▶ Art.-Nr. 7875-502
- ▶ 22 x 36 cm mit Prägung, vollverleimt

- ▶ Art.-Nr. 7875-503
- ▶ 36 x 38 cm mit Prägung, teilverleimt

- ▶ Produktbeschreibung
- Farbe: blau
- VPE: 2



01

02
Reinigungspapierrolle
3-lagig, 1.000 Abrisse

- ▶ Art.-Nr. 7875-504
- ▶ 38 x 36 cm

- ▶ Produktbeschreibung
- Lagen: 3
- Abrisse: 1.000/Rolle
- Blattgröße: 38 x 36 cm
- Rollen-Ø: 29cm
- Rollenlänge: 350m
- Farbe: blau
- mit Prägung, vollverleimt
- VPE: 2 Stk.



02

03
Vliestuch Rollen fusselfrei
je Rolle 500 Abrisse, 38x30 cm

- ▶ Art.-Nr. 7875-505
- ▶ 38x30 cm

- ▶ Produktbeschreibung
- fusselfrei
- nass und trocken verwendbar
- biologisch abbaubar
- Bestandteile: 55% Holzmehl – 45% Polyester (ohne Bindemittel)
- Farbe: Türkis
- beständig gegen Lösungsmittel
- hohe Absorptionskapazität
- wird als Doppelrolle verkauft
- 500 Abrisse je Rolle
- Blatthöhe: 38 cm
- Blattbreite: 30 cm



03

04
Faservlies-Putz Tuch
perforiert, 400 Abrisse

- ▶ Art.-Nr. 7875-5
- ▶ 29 x 39 cm

- ▶ Produktbeschreibung
- sehr saugfähig
- hoher Baumwollanteil
- auswringbar
- reißfest
- beständig gegen die meisten Lösungsmittel
- 2 Rollen pro Verpackungseinheit
- 400 Tücher pro Rolle
- 29 x 38 cm
- Perforation für leichten Abriss
- textile Wischtücher (70% Baumwolle, 15% synthetische Fasern, 15% PP)



04

01

Vliestuchrolle

perforiert, 400 Abrisse

- ▶ Art.-Nr. 7875-500
- ▶ 29 x 38 cm

▶ **Produktbeschreibung**

- Farbe: weiß
- extrem stark saugend
- sehr nass-, reiß- und abriebfest
- auswaschbar und auswringbar
- lösungsmittelbeständig
- silikonfrei
- lebensmittelecht
- perforiert
- 400 Abrisse
- Rollenlänge: 152m
- Abmessung: B29 cm x L38 cm



01

02

Zellstoffrolle

2-lagig, 750 Abrisse

- ▶ Art.-Nr. 7875-1
- ▶ 27 x 40 cm, VPE: 2

▶ **Produktbeschreibung**

- Rollenlänge: 255 m
- Farbe: weiß
- saugstark
- 2-lagig
- Abmessung: 23,5 x 34 cm



02

03

Werkstatt-Müllsäcke

120 Liter

- ▶ Art.-Nr. 7875-908
- ▶ Farbe: blau

▶ **Produktbeschreibung**

- Rolle à 100 Stück
- 60 µm



03

04

Chromwandhalter

max. Rollenbreite 75 cm

- ▶ Art.-Nr. 7875-901

▶ **Produktbeschreibung**

- für 3 Kompaktrollen, max. Rollenbreite 75 cm
- Schonbezüge, Kompaktrollen und Müllbeutel
- H x B x T: 70 x 76 x 24 cm

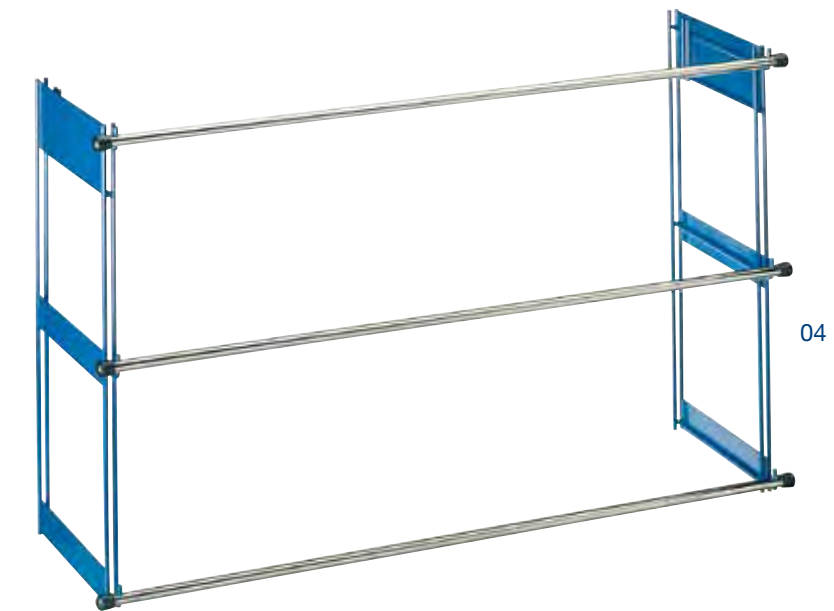

04

05

Ständer für Reinigungspapier

max. Rollenbreite 40 cm

- ▶ Art.-Nr. 7875-3



05

06

Chromhalterung für Reinigungspapier

max. Rollenbreite 40 cm

- ▶ Art.-Nr. 7875-2

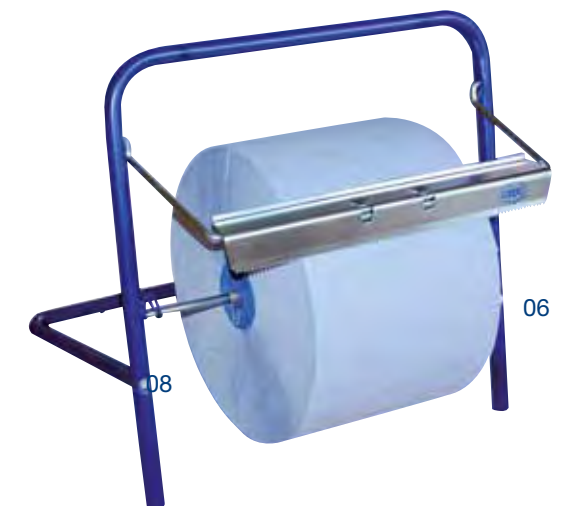

06

08

01

Sitz-Schonbezüge

- ▶ Art.-Nr. 7875-902
- ▶ Rolle à 500 Stück

- ▶ Art.-Nr. 7875-904
- ▶ Rolle à 100 Stück

▶ **Produktbeschreibung**

- Maße: 82 cm x 130 cm
- Stärke: 13my
- Rolle à 500 Stück
- perforiert
- auch für Sitze mit Seitenairbag zugelassen



01

02

Sitz-Schonbezüge

aus Kunstleder

- ▶ Art.-Nr. 7875-920-000

▶ **Produktbeschreibung**

- zugelassen für Sitze mit Airbag-Funktion
- Kunstleder
- bis 40°C waschbar
- Nicht geeignet für helle Ledersitze!



02

03

Sitz-Schonbezug antistatisch

- ▶ Art.-Nr. 7875-905
- ▶ Rolle à 250 Stück

▶ **Produktbeschreibung**

- Maße: 840 x 1400mm
- Stärke: 17µ
- 250 Stück pro Rolle
- permanent antistatisch
- freigegeben für Daimler



03

04

Kompaktrolle 5 in 1

- ▶ Art.-Nr. 7875-911
- ▶ Rolle à 250 Sets

▶ **Produktbeschreibung**

- 250 Schutz-Sets pro Rolle
- Set bestehend aus:
 - Schonbezug 840 x 1.400 mm
 - Fußmatte 550 x 590 mm
 - Lenkradschutz 490 x 150 mm
 - Schalthebelschutz
 - Handbremsenschutz



04

05

Einweg-Lenkradschoner für LKW

- ▶ Art.-Nr. 7410-003-019

▶ **Produktbeschreibung**

- PE-Folie mit Gummizug
- Durchmesser: 55 cm
- VE: 250 Stück
- Stärke: 20µ
- Farbe: weiß



05

01

Einweg-Fußmatten

- ▶ Art.-Nr. 7875-510
- ▶ Rolle à 500 Stück

- ▶ Produktbeschreibung
- Farbe: weiss
- 70g/m²



01

02

Duo-Mat-Fußmatten

Einweg, perforiert

- ▶ Art.-Nr. 7875-511
- ▶ 500 Stück im Karton

- ▶ Produktbeschreibung
- kein Durchsickern von Flüssigkeiten und Ölen
- hohe Reißfestigkeit durch auflaminierte, antistatische Folie
- 38 x 50 cm
- Papier: 70 g grau



02

03

Lenkradschoner-Rolle

- ▶ Art.-Nr. 7875-900
- ▶ Lenkradschoner-Rolle
- ▶ Art.-Nr. 7875-900-01
- ▶ Griff für Lenkradschoner-Rolle

- ▶ Produktbeschreibung
- Länge: 300 m
- Breite: 14 cm
- Kern-Innen-Ø: 3,8 cm



03

04

Kotflügel-Schoner
aus Polyester

- ▶ Art.-Nr. 7875-921-8

- ▶ Produktbeschreibung
- mit Magnet
- 100 cm x 65 cm
- mit zwei Werkzeugtaschen



04

05

Kotflügel-Schoner
aus Kunstleder

- ▶ Art.-Nr. 7875-921-9

- ▶ Produktbeschreibung
- mit Magnet
- 100 cm x 65 cm



05

06

Hochtemperaturschutzdecke

- ▶ Art.-Nr. 4982-001

- ▶ Produktbeschreibung
- beständig gegen Funken und Schlacken
- Material: Glasfilamentgewebe (flammfest, nicht brennbar)
- Gewicht: 3,5 kg
- Maße: 160 x 230 cm mit Befestigungsbändern
- Stärke: 0,5 mm
- Hitzebeständigkeit: bis 750°C
- Bruchdehnung: 3 %



06

07

Schweißschutzdecke

- ▶ Art.-Nr. 4982-000

- ▶ Produktbeschreibung
- Maße: 229 x 188,5 cm
- Hitzebeständigkeit: bis 700°C
- max. Strahlungstemperatur: bis 1.000°C
- abrieb- und knickfest



07



01

Elektronisches Multifunktions-Batterieladegerät

Telwin Doctor Charge 50

► Art.-Nr. 7771-12-30

► Produktbeschreibung

- "Pulse Tronic" automatisches Aufladen und Erhaltungsladen
- entspricht der Strom-Spannungs-Kennlinie (IUoU Kennlinie)
- Batterietest beispielsweise zur Feststellung der an den Klemmen anliegenden Spannung oder der Startleistung (CCA) sowie Überprüfung der fahrzeugeigenen
- Drehstromlichtmaschine auf Funktionstüchtigkeit
- Erneuerung und Wiederherstellung von Batterien, wenn auch tiefentladenen
- Bordelektronikschutz beim Batteriewechsel, Diagnostik und Showroom Modus
- Hilfsstart
- wirksamer Ladestrom: 45 A konventioneller Ladestrom (gemäß der EU Regelung): 40 A
- Länge Speisungskabel: 1,5m
- Länge Ladekabel: 3m



01



02

Startbooster mit Multifunktionstester

Startzilla 3024 12/24V der Marke Telwin

► Art.-Nr. 7771-30-24

► Produktbeschreibung

- 12V Startbooster & Multifunktionstester für Drehstromlichtmaschinen
- kompakt und leicht
- mit Power-Bank-Funktion
- starken LED-Leuchte in rot und weiß
- bedienerfreundliches LCD Display
- verfügt über sämtlicher Schutzfunktionen
- Lieferung mit Starterkabel und Netzspeisegerät
- ICE Startfunktion zum zuverlässigen Starten von 12/24V Fahrzeugen bei extrem kalter Witterung von -20°C
- Startspannung 12/24V
- max. Startstrom 1500A
- USB Ausgangsspannung 5V
- USB Ausgangsspannung 2,1A
- DC-Ausgangsspannung 12/16 & 19V
- leistungsstarke Lithiumbatterie mit 30000mAh
-
- Abmessungen 28x10x18cm
- Gewicht 3,3kg



02

NEU

01

Batterie-Erhaltungsladegerät 12/24V

Doctor Charge 130 230V der Marke Telwin

► Art.-Nr. 7771-12-130

► Produktbeschreibung

- automatisches Laden und Erhaltungsladen der Batterien
- Instandsetzung sulfatierter oder stark entladener Batterien
- geregelte Spannungsquelle bei Batteriewechsel, Diagnosetätigkeiten oder Vorführwagen
- Start von Fahrzeugen
- Batterietest



01

02

Automatik-Batterieladegerät

T-Charge 12 EVO der Marke Telwin

► Art.-Nr. 7771-6-12

► Produktbeschreibung

- 6/12V Automatik Batterielade-, Erhaltungslade- und Testgerät
- für alle Batterietypen geeignet
- abgestimmte Lade-Programme
- Puls Tronic
- Impulsverfahren zur Instandsetzung sulfatierter Batterien
- Testfunktion für Fahrzeugdrehstromlichtmaschine und Batterien
- Supply-Funktion für Stromversorgung während des Batteriewechsels
- Cold Funktion zum Hochleistungsladen bei Minusgraden
- Bedienerfreundliches LCD Display
- verfügt über sämtlicher Schutzfunktionen
- Schutz gegen Überlast, Kurzschluss und Verpolung
- Anschlusskabel mit Ladezangen & Ösen enthalten



02

03

Ladezange

Art.Nr.	Ausführung
7771-16-200	rot 200 A PKW
7771-16-201	schwarz 200 A PKW
7771-35-600	rot 600 A NFZ
7771-35-601	schwarz 600 A NFZ



03

04

Überspannungsschutz

► Art.-Nr. 4982-500

► Produktbeschreibung

- für NFZ und PKW
- unterdrückt Spannungsspitzen
- LED-Anschlussanzeige
- kein Batterieabklemmen während des Schweißens
- kein Neuprogrammieren von Radio, Uhr, etc.
- erhebliche Zeitersparnis



04

05

Starthilfekabel

Art.-Nr.	Ø / mm ²	Länge	Abbildung
7771-16	16	3,0 m	2
7771-35	35 mit Überspannungsschutz	4,5 m	1
7771-50	50	5,0 m	2



05.1



05.2

01

Start Booster - Starthilfegerät PKW und LKW

▶ Art.-Nr. 7771-12-24

▶ **Produktbeschreibung**

- inkl. Ladegerät 12-220 V (4.0 A)
- MIT Polschutz
- Spannung: 12 V oder 24 V, Wahl der Spannung per Stecker
- Spitzenleistung (SAE) 12 V/24 V: 7.000 Amp/3.500 Amp
- Startleistung 12 V/24 V: 2.300 Amp/1.150 Amp
- Ladegerätsspannung: 230 V
- Aufladung: 12 V 4 A
- Lebensdauer der Batterie*: 500 Zyklen (*basierend auf 50%iger Entlastung)
- Kabellänge: 182 cm
- Kupferkabel-Durchmesser: 50 mm²
- Anzahl der eingebauten 500-A-Spezialakkus: 2
- vollständig isolierte Klemme
- geschützt gegen Spannungsspitzen 2x 500-A-Sicherung
- strapazierfähiges und stoßfestes ABS-Gehäuse
- flexibles Kabel mit voll isolierten, massiven Kupferzangen
- mit LED-Ladezustandstester



01

02

02

Start Booster

Start Booster - Starthilfegerät PKW

▶ Art.-Nr. 7771-12

▶ **Produktbeschreibung**

- inkl. Ladegerät 12-220 V (1.5 A)
- KEIN Polschutz
- Spitzenleistung: 2.200 Amp
- Startleistung: 700 Amp
- Kapazität: 12 V 22 Ah
- Gel-Batterie
- Kupferkabel: Ø 28 mm²
- vollständig isolierte Klemmen
- geschützt gegen Spannungsspitzen
- Kabellänge: 182 cm
- Gewicht: 8,3 kg

03

Kabeltrommel

mit robustem Bügelgestell

▶ Art.-Nr. 7771-100

▶ **Produktbeschreibung**

- zur Verwendung im Freien (H07RN-F 3G1,5)
- Trommelkörper aus robustem, hochbruchfestem Spezialkunststoff
- stoßdämpfendes, stabiles, verzinktes Fußgestell
- ergonomisch geformter Haltegriff
- Thermoschutzschalter mit Funktionsautomatik
- 3 Schutzkontaktsteckdosen mit Sicherheitsklappdeckeln und Hammerzeichen
- für den Baustellen Einsatz geeignet



03

04

Druckluftschlauchaufroller Automatik

▶ Art.-Nr. 8699-7

▶ **Produktbeschreibung**

- schlagfestes und UV-beständiges Kunststoffgehäuse
- Druckluftschlauch ist für Drücke bis 15 bar ausgelegt
- Länge Druckluftschlauch: 10 m
- Ø-Druckluftschlauch: 8 mm
- Länge Anschlussschlauch: 2 m
- schwenkbarer Wandhalter aus massivem Stahl
- inkl. Druckluftarmaturen NW 7,2
- nicht auf Dauer für den Einsatz in einer Lackierkabine geeignet



04

05

Getriebeheber Hydraulik

Tragkraft: 300 kg

▶ Art.-Nr. 7714-300

▶ **Produktbeschreibung**

- einfaches Positionieren
- Fußbedienung
- hohe Sicherheit
- vielseitig & umfangreich
- hohe Stabilität
- Hubhöhe: min. 1,23 m, max. 2,07 m



05

01

Verpackungsklebeband

66 m x 50 mm

- ▶ Art.-Nr. 4985-049
- ▶ Farbe: braun

- ▶ Art.-Nr. 4985-050
- ▶ Farbe: transparent



01

02

Verpackungsklebeband

Warnband „Vorsicht Glas“

- ▶ Art.-Nr. 4985-052

- ▶ Produktbeschreibung
 - zum Verschließen und Kennzeichnen
 - für bruchgefährdete Güter
 - 66 m x 50 mm



02

03

Verpackungsband-Abroller

mit Bremse

- ▶ Art.-Nr. 4985-051

- ▶ Produktbeschreibung
 - für Rollen bis 50 mm oder 75 mm x 66 m

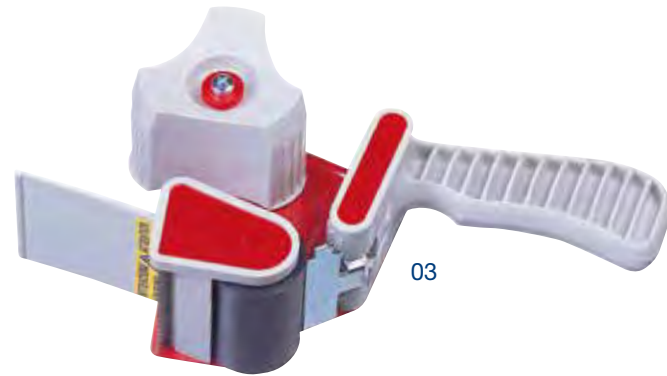

03

04

Sicherheitsmesser

Martor-Qualität

- ▶ Art.-Nr. 8715-57-604

- ▶ Art.-Nr. 8715-57-605
- ▶ Ersatzklingen 10 Stk.



04



05

05

Cuttermesser

inkl. einer Ersatzklinge

- Art.Nr.
- 8715-57-600
- 8715-57-601 Ersatzklingen 10 Stk.



06

06

Cuttermesser

Material: Stahlblech, Länge: 13 cm, Breite: 1 cm, Klingebreite: 0,9 cm

- Art.Nr.
- 8715-57-602
- 8715-57-603 Ersatzklingen 10 Stk.

07

Ersatzsägeblätter

für Karosserie-Säge (8696-1-60), optional erhältlich

- ▶ Art.-Nr. 8696-112-551
- ▶ fein - 32 Zähnen, VPE: 5

- ▶ Art.-Nr. 8696-112-552
- ▶ grob - 24 Zähne, VPE: 5



07

08

Ersatzsägeblätter-SIG

nur für Wieländer und Schill Sägen

- ▶ Art.-Nr. 8696-112-554
- ▶ 24 Zähnen, VPE: 5

- ▶ Art.-Nr. 8696-112-555
- ▶ 32 Zähnen, VPE: 5



08

09

Ersatzsägeblätter

für Karosserie-Säge (8696-1-60), optional erhältlich

- ▶ Art.-Nr. 8696-113-71
- ▶ Bleche bis 2 mm (32 Zähne), VPE: 5

- ▶ Art.-Nr. 8696-113-72
- ▶ Stahl/Alu bis 5 mm (24 Zähne) VPE: 5



09

01

Flachpinsel

- ▶ Art.-Nr. 4693-1
- ▶ 1,0"

- ▶ Art.-Nr. 4693-15
- ▶ 1,5"

- ▶ Art.-Nr. 4693-2
- ▶ 2,0"



01

02

Ringpinsel mit Kunststofffassung

- ▶ Art.-Nr. 4693-02
- ▶ Größe 2, Ø 1,5 cm

- ▶ Art.-Nr. 4693-04
- ▶ Größe 4, Ø 2,0 cm

- ▶ Art.-Nr. 4693-06
- ▶ Größe 6, Ø 2,5 cm

- ▶ Art.-Nr. 4693-08
- ▶ Größe 8, Ø 3,0 cm

- ▶ Art.-Nr. 4693-010
- ▶ Größe 10, Ø 3,5 cm



02

03

Pinsel

für Karosserie-Dichtmassen, 1,0"

- ▶ Art.-Nr. 4693-251-1



03

04

Lötwasserpinsel

Griff aus verzinnem Blech

- ▶ Art.-Nr. 4693-500

- ▶ Produktbeschreibung
- helle Borsten
- Ø Bund: 15 mm
- Länge: 140 mm
- Höhe: 25 mm



04

05

Ausbesserungspinsel

Größe 8

- ▶ Art.-Nr. 4693-311-5



05



07

Flachpinsel

abgewinkelt, 1,5"

- ▶ Art.-Nr. 4693-450-15



07

08

Pinsel

für Reifenmontagepaste

- ▶ Art.-Nr. 4693-080-0



08

09

Farbroller

Inhalt: 5 Rollen

- ▶ Art.-Nr. 4693-999

- ▶ Produktbeschreibung
- perfekte, glatte Oberfläche der Grundierung durch Makoporen
- Breite: ca. 10cm
- Durchmesser: ca. 3cm



09

01

Bremssattelbürste

Stahldraht glatt 0,35, besonders harte Bürste

- ▶ Art.-Nr. 8715-55-26
- ▶ für Stahl-Sättel
- ▶ Art.-Nr. 8715-55-27
- ▶ für Alu-Sättel



01

02

Stahl-Drahtbürsten

- ▶ Art.-Nr. 4697-3
- ▶ 3-reihig
- ▶ Art.-Nr. 4697-4
- ▶ 4-reihig
- ▶ Art.-Nr. 4697-5
- ▶ 5-reihig



02

03

Ölkanne

weiß/transparent, doppelt wirkende Messingpumpe, 0,2 Liter

- ▶ Art.-Nr. 7713-000
- ▶ Produktbeschreibung
- Spritzrohr, Alu, gebogen



03

04

Trichtersatz

öl-, säure- und kraftstoffbeständig

- ▶ Art.-Nr. 2891-500-1
- ▶ Produktbeschreibung
- öl-, säure und kraftstoffbeständig
- vielseitige Anwendungsmöglichkeiten
- mit Griffflasche
- Ø 50-75-100-120 mm



04

05

Trichter mit Sieb

öl-, säure- und kraftstoffbeständig

- ▶ Art.-Nr. 2891-500-5
- ▶ Produktbeschreibung
- mit zweistufigem Flexauslauf, abtrennbar
- hoher Überlauftrand bewirkt Spritzschutz
- auswechselbares Feinsieb aus Messing
- öl-, säure und kraftstoffbeständig



05

06

Messbecher

öl- und säurebeständig

- ▶ Art.-Nr. 2891-300-1
- ▶ 1 Liter
- ▶ Art.-Nr. 2891-300-2
- ▶ 2 Liter
- ▶ Art.-Nr. 2891-300-5
- ▶ 5 Liter



06

07

Messbecher

öl- und säurebeständig

- ▶ Art.-Nr. 2891-400-05
- ▶ 0,5 Liter, Farbe: orange
- ▶ Art.-Nr. 2891-400-1
- ▶ 1 Liter
- ▶ Art.-Nr. 2891-400-2
- ▶ 2 Liter
- ▶ Art.-Nr. 2891-400-3
- ▶ 3 Liter
- ▶ Art.-Nr. 2891-400-5
- ▶ 5 Liter



07

08

Schwanenhals

für Messbecher mit Ausgusshahn

- ▶ Art.-Nr. 2891-400-050
- ▶ 0,5 Liter
- ▶ Art.-Nr. 2891-400-10
- ▶ 1 Liter
- ▶ Art.-Nr. 2891-400-20
- ▶ 2 Liter
- ▶ Art.-Nr. 2891-400-30
- ▶ 3 Liter



08

01

Mittelteilmodul

Schubladenmodul 3-fach abschließbar

▶ Art.-Nr. 7101-002-005

▶ Produktbeschreibung

- Tragkraft pro Schublade 8 kg
- Maße: H 444 x B 580 x T 340 mm
- RAL 7035 Lichtgrau



03

Mittelteilmodul

Dosenmodul, 1-fach

▶ Art.-Nr. 7101-002-001

▶ Produktbeschreibung

- mit Dosenfachboden 6-fach
- Maße: H 444 x B 580 x T 340 mm
- RAL 7035 Lichtgrau



02

Schütten mit 10 Unterteilungsblechen

Mittelteilmodul

▶ Art.-Nr. 7101-002-009

▶ Produktbeschreibung

- Universalwannen inkl. 10 variablen Unterteilungsblechen
- Fachbreite 87 mm
- Maße: H 444 x B 580 x T 340 mm
- RAL 7035 Lichtgrau



04

Bodeneckmodul

Eckmodul mit Sockelblende und einem Universal-fachboden

▶ Art.-Nr. 7101-004-002

▶ Produktbeschreibung

- Tragkraft je Fachboden 20 kg
- Maße: H 444 x B 623 x T 623 mm
- RAL 7035 Lichtgrau



05

Mittelteilmodul

Universalfachböden 2-fach

▶ Art.-Nr. 7101-002-000

▶ Produktbeschreibung

- Tragkraft je Fachboden 20 kg
- Maße: H 444 x B 580 x T 340 mm
- RAL 7035 Lichtgrau



07

Universaleck-Modul

Mittelteilmodul

▶ Art.-Nr. 7101-004-001

▶ Produktbeschreibung

- Tragkraft je Fachboden 20 kg
- Maße: H 444 x B 623 x T 623 mm
- RAL 7035 Lichtgrau



06

Mittelteilmodul

Boden mit Lochplatte

▶ Art.-Nr. 7101-002-003

▶ Produktbeschreibung

- Tragkraft je Fachboden 20 kg
- Maße: H 444 x B 580 x T 340 mm
- RAL 7035 Lichtgrau

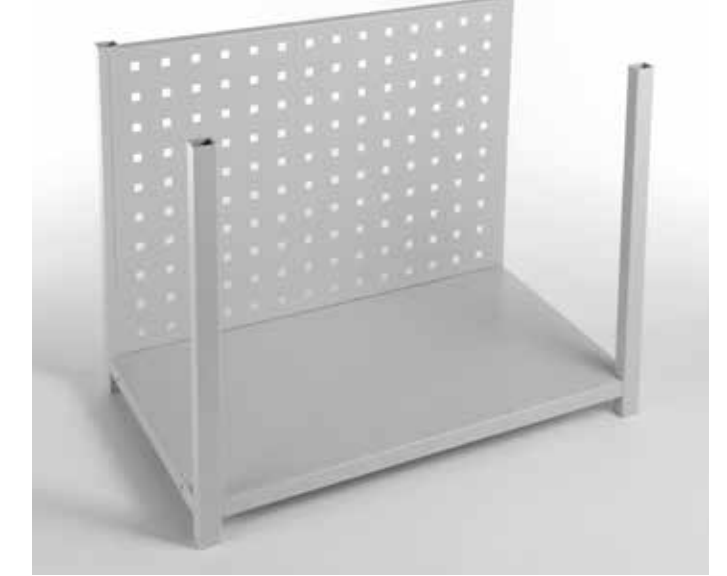

08

Mittelteilmodul

Universalboden 1-fach

▶ Art.-Nr. 7101-002-007

▶ Produktbeschreibung

- Tragkraft je Fachboden 20 kg
- Maße: H 444 x B 580 x T 340 mm
- RAL 7035 Lichtgrau





01

Abschlussmodul

mit Universalfachboden

▶ Art.-Nr. 7101-003-000

▶ Produktbeschreibung

- Tragkraft je Fachboden 20 kg
- Maße: H 444 x B 580 x T 340 mm
- RAL 7035 lichtgrau



02

Schüttenmodul

Bodenmodul

▶ Art.-Nr. 7101-001-004

▶ Produktbeschreibung

- Universalwannen inkl. 10 variablen Unterteilungsblechen
- Fachbreite 87 mm
- Maße: H 444 x B 580 x T 340 mm
- RAL 7035 Lichtgrau



03

Abschlussmodul

mit Universalfachboden

▶ Art.-Nr. 7101-004-000

▶ Produktbeschreibung

- Tragkraft je Fachboden 20 kg
- Maße: H 444 x B 580 x T 340 mm
- RAL 7035 Lichtgrau



04

Abschlussmodul

mit Dosenfachboden, 6-fach

▶ Art.-Nr. 7101-003-001

▶ Produktbeschreibung

- Tragkraft je Fachboden 20 kg
- Maße: H 444 x B 580 x T 340 mm
- RAL 7035 lichtgrau



01

Bodenmodul

Universalmodul 3-fach schräg

▶ Art.-Nr. 7101-001-005

▶ Produktbeschreibung

- Tragkraft je Fachboden 20 kg
- Maße: H 544 x B 580 x T 340 mm
- RAL 7035 Lichtgrau



02

Bodenmodul

mit Sockelblende ohne Universalfachboden

▶ Art.-Nr. 7101-001-006

▶ Produktbeschreibung

- Tragkraft je Fachboden 20 kg
- Maße: H 544 x B 580 x T 340 mm
- RAL 7035 Lichtgrau
- Abbildung ähnlich



05

Schubladenmodul 6-fach abschließbar

Mittelteilmodul

▶ Art.-Nr. 7101-002-010

▶ Produktbeschreibung

- Tragkraft pro Schublade 8 kg
- Maße: H 444 x B 580 x T 340 mm
- RAL 7035 Lichtgrau
- Abbildung ähnlich



06

Universalmodul 3-fach schräg

Mittelmodul

▶ Art.-Nr. 7101-002-012

▶ Produktbeschreibung

- Tragkraft je Fachboden 20 kg
- Maße: H 544 x B 580 x T 340 mm
- RAL 7035 Lichtgrau



03

Bodenmodul

mit Sockelblende und einem Universalboden in 369 mm Höhe

▶ Art.-Nr. 7101-001-007

▶ Produktbeschreibung

- Tragkraft je Fachboden 20 kg
- Maße: H 544 x B 580 x T 340 mm
- RAL 7035 Lichtgrau
- Abbildung ähnlich



04

Bodenmodul

mit Sockelblende und einem Universalboden in 450 mm Höhe

▶ Art.-Nr. 7101-001-008

▶ Produktbeschreibung

- Tragkraft je Fachboden 20 kg
- Maße: H 544 x B 580 x T 340 mm
- RAL 7035 Lichtgrau
- Abbildung ähnlich



07

Schüttenmodul schräg

Abschlußmodul

▶ Art.-Nr. 7101-003-004



08

Universalmodul 2-fach schräg

Abschlußmodul

▶ Art.-Nr. 7101-003-005



01

Lampenschrankmodul
 abschließbar

▶ Art.-Nr. 7101-002-008

▶ Produktbeschreibung

- Aufbewahrung von 56 Autolampen im Schaumstoffinlett
- zwei Fachböden im Raster von 68mm höhenverstellbar
- abschließbare Plexiglastür
- stabile und hochwertige Stahlkonstruktion
- modularer Aufbau mit nahezu unbegrenzten Erweiterungsmöglichkeiten
- schneller und einfacher Aufbau
- individuelle Planbarkeit
- optimale Übersicht und Bestandskontrolle
- einfacher und schneller Zugriff auf Ihre Ware
- übersichtliche und platzsparende Lagerung von Autolampen, DIN- und Normteilen, Spraydosen, Kartuschen, Befestigungsmaterial, Werkstattbedarf und vielen weiteren Artikeln



02

Bodenschrank Modul
 abschließbarer Schrank

▶ Art.-Nr. 7101-001-002

▶ Produktbeschreibung

- drei Fachböden im Raster von 68 mm höhenverstellbar
- abschließbare Metalltür
- stabile und hochwertige Stahlkonstruktion
- modularer Aufbau mit nahezu unbegrenzten Erweiterungsmöglichkeiten
- schneller und einfacher Aufbau
- individuelle Planbarkeit
- optimale Übersicht und Bestandskontrolle
- einfacher und schneller Zugriff auf Ihre Ware
- übersichtliche und platzsparende Lagerung von Autolampen, DIN- und Normteilen, Spraydosen, Kartuschen, Befestigungsmaterial, Werkstattbedarf und vielen weiteren Artikeln



03

Abschlussmodul
 mit Lochplatte

▶ Art.-Nr. 7101-003-002

▶ Produktbeschreibung

- Maße: H 444 x B 580 mm x T 340 mm
- Farbe RAL 7035 lichtgrau



04

Lochplatte
 inkl. Befestigung

▶ Art.-Nr. 7101-005-002

▶ Produktbeschreibung

- Maße: H 896 x 336 mm
- Farbe RAL 7035 lichtgrau



05

Werbeschild
 Abschlussmodul

▶ Art.-Nr. 7101-005-000



06

Regalverbinder
 inkl. Befestigungssatz

▶ Art.-Nr. 7101-005-003



07

Wandverankerungs-Set

▶ Art.-Nr. 7101-005-004



08

Gewindestangenmodul
 2-teilig

▶ Art.-Nr. 7101-005-001



01

Schlitzplatte

Art.-Nr.	Abmessung Länge x Höhe	für Lagerkästen	
		Gr. 3	Gr. 4
7100-001-1	500 x 450 mm	9 x	16 x
7100-001-2	450 x 1000 mm	12 x	32 x
7100-001-3	1000 x 450 mm	18 x	36 x



01

02

Lochplatte

inkl. Befestigung

► Art.-Nr. 7101-005-002

- Produktbeschreibung
- Maße: H 896 x 336 mm
- Farbe RAL 7035 lichtgrau

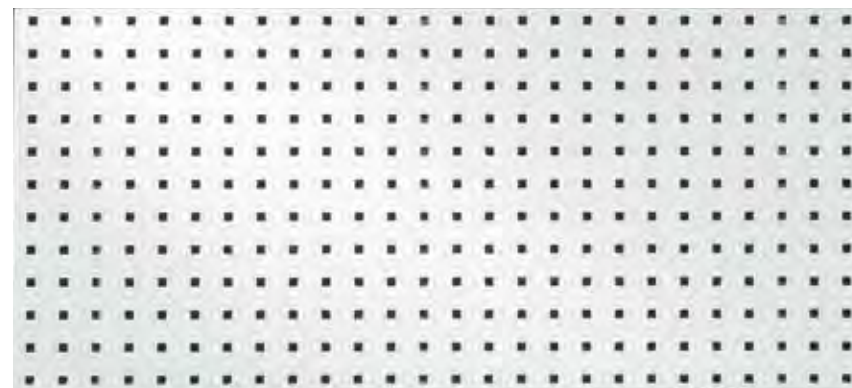

02

03

Kabelspulenhalter

► Art.-Nr. 7100-002-02

- Produktbeschreibung
- Spulenhalter bis Achsmaß 17 mm
- Farbe: alufarben
- Breite: max. 78/Ø 170 mm



03

04

Halter für Benzinschlauch/Schrumpfschlauch

► Art.-Nr. 7100-002-03

- Produktbeschreibung
- Abmessung: (BxT): 490 mm x 243 mm
- Farbe: lichtgrau

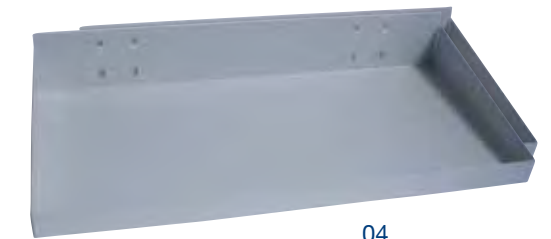

04

05

Schmirgelleinen-Abroller

unbestückt

► Art.-Nr. 7100-002-07

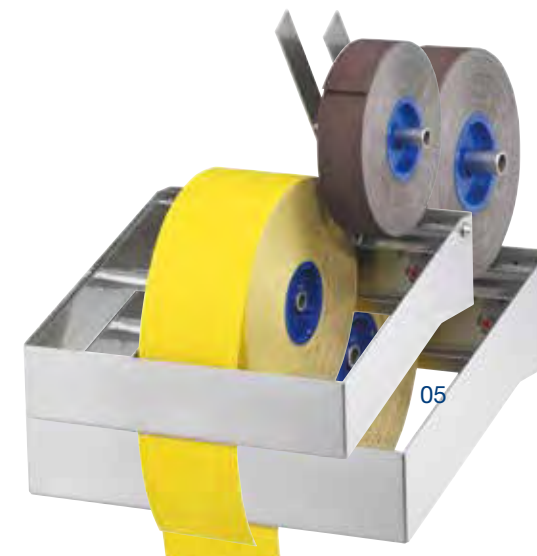

05

06

Schlauchschellen-Display

unbestückt

► Art.-Nr. 7100-000

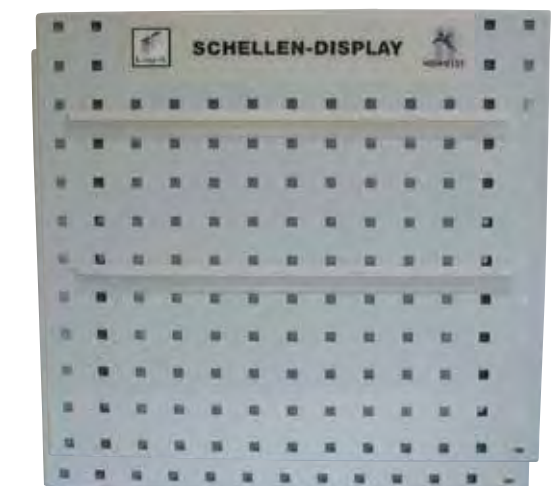

06

01
Werkzeughalter
gerader Dorn

Art.Nr.	Ausführung
7100-000-304	150 mm

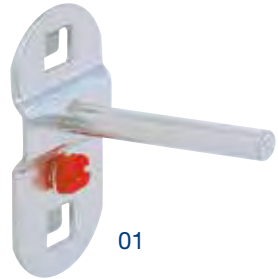

02
Werkzeugklemme
klein

Art.Nr.	Ausführung
7100-000-305	19 mm



03
Werkzeughalter
abgewinkelter Dorn

Art.Nr.	Ausführung
7100-000-301	50 mm
7100-000-302	100 mm
7100-000-3	150 mm
7100-000-303	200 mm



04
Runddosenhalter
3-fach

- ▶ Art.-Nr. 7100-000-6
- ▶ Produktbeschreibung
 - Breite: 300mm
 - Ø 70mm
 - Farbe: alufarben

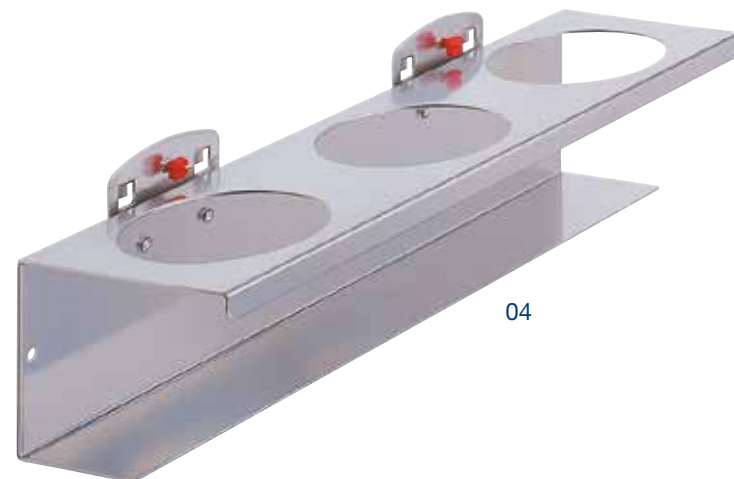

05
Beschriftungsleiste selbstklebend

Art.Nr.	Ausführung
7100-000-5	430 mm
7100-000-7	940 mm

7100-000-7 940 mm

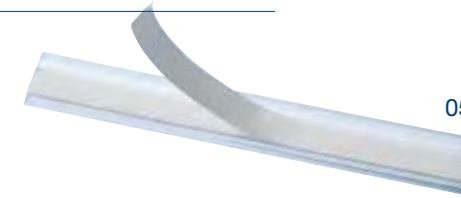

06
Magnetetiketten
Breite: 30 mm, Länge: 80 mm

- ▶ Art.-Nr. 1961-004-021



07
Magnetband-Rolle
Länge: 10,0 m, Stärke: 0,65 mm

Art.-Nr.	Breite
1961-004-201	20 mm
1961-004-251	25 mm

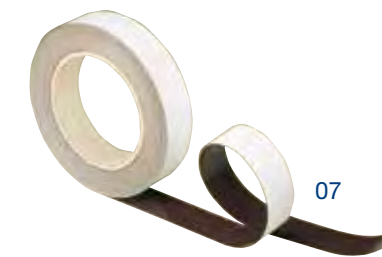

08
Klettbänder
selbstklebend, 10 Mtr. X 20 mm

- ▶ Art.-Nr. 3985-80



09
Halterleiste für Dosen und Flaschen
unbestückt

- ▶ Art.-Nr. 7100-002-01
- ▶ Produktbeschreibung
 - Abmessung (HxBxT): 50 mm x 500 mm x 80 mm
 - 2 Ovallöcher 22/31 x 57 mm
 - 3 Rundlöcher 51 mm
 - 2 Ovallöcher 20/27 x 46 mm
 - 1 Rundloch 31 mm



01

Lagerkasten Größe 1

Länge: 500/450 mm, Breite: 300 mm, Höhe: 180 mm

Art.-Nr.	Farbe
1962-1-1	blau
1962-2-1	grau



01

02

Lagerkasten Größe 2

Länge: 350/300 mm, Breite: 200 mm, Höhe: 150 mm

Art.-Nr.	Farbe
1962-2-2	grau
1962-1-2	blau



02

03

Lagerkasten Größe 3

Breite: 140 mm, Höhe: 130 mm

Art.-Nr.	Farbe
1962-1-3	blau
1962-2-3	grau



03

04

Lagerkasten Größe 4

geeignet für Schlitzplatte, Länge: 160/140 mm, Breite: 95 mm, Höhe: 75 mm

Art.-Nr.	Farbe
1962-1-4	blau
1962-2-4	grau



04

05

Lagerkästen

Breite: 188 mm, Höhe: 80 mm

Art.Nr.	Ausführung
1961-945-291	Etiketten mit Schutzfolie
1961-945-30	7-fach
1961-945-31	5-fach
1961-945-36	9-fach
1961-945-34	Trennwand



05

06

Lagerkästen

Breite: 94 mm, Höhe: 80 mm

Art.-Nr.	Ausführung
1961-945-33	5-fach
1961-945-32	7-fach
1961-945-37	9-fach
1961-945-35	Trennwand
1961-945-29	Etiketten mit Schutzfolie

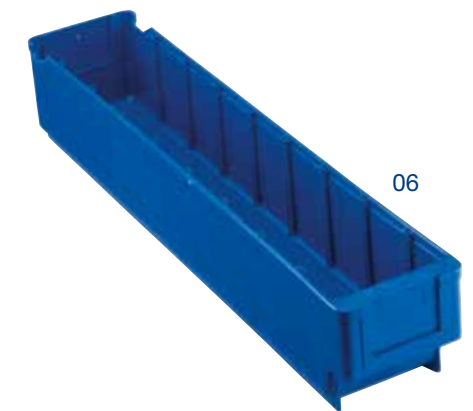

06

07

Teilebox

Breite: 90 mm, Höhe: 50 mm, Länge: 270 mm

Art.Nr.	Ausführung
1961-0	Teilebox
1961-01	Trennwand
1961-02	Etiketten



07